



PEGASUS

HOME GYM

ΕΓΧΕΙΡΙΔΙΟ ΣΥΝΑΡΜΟΛΟΓΗΣΗΣ

HG2

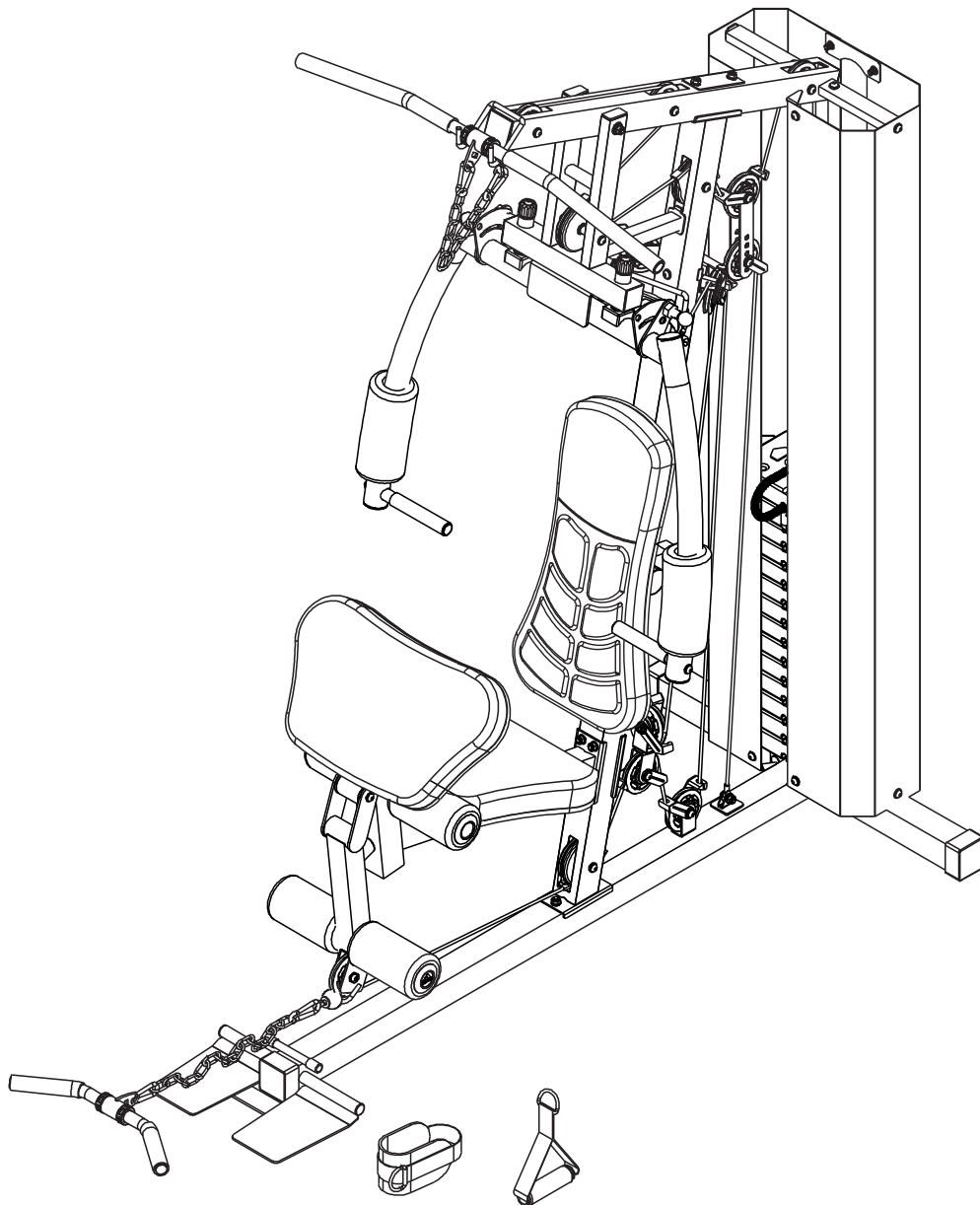

ΠΡΟΣΟΧΗ!

Διαβάστε όλες τις προφυλάξεις και τις οδηγίες σε αυτό το εγχειρίδιο πριν χρησιμοποιήσετε αυτόν τον εξοπλισμό.

Έκδοση: 20230620-V1.0

ΠΕΡΙΕΧΟΜΕΝΑ

ΠΡΟΤΟΥ ΞΕΚΙΝΗΣΕΤΕ	1
ΣΗΜΑΝΤΙΚΕΣ ΠΛΗΡΟΦΟΡΙΕΣ ΑΣΦΑΛΕΙΑΣ	2
ΠΕΡΙΕΧΟΜΕΝΑ ΕΞΑΡΤΗΜΑΤΑ	5
ΟΔΗΓΙΕΣ ΣΥΝΑΡΜΟΛΟΓΗΣΗΣ	7
ΑΝΑΛΥΤΙΚΟ ΣΧΕΔΙΑΓΡΑΜΜΑ	25
ΛΙΣΤΑ ΜΕΡΩΝ	26
ΠΙΝΑΚΑΣ ΒΑΡΟΥΣ ΑΝΤΙΣΤΑΣΗΣ	29

ΠΡΟΤΟΥ ΞΕΚΙΝΗΣΕΤΕ

Ευχαριστούμε που επιλέξατε το Pegasus 81010 Home Gym. Για την ασφάλειά σας, διαβάστε προσεκτικά το εγχειρίδιο αυτό προτού χρησιμοποιήσετε το μηχάνημα. Ως αντιπροσωπεία, δεσμευόμαστε να σας παρέχουμε την τεχνική υποστήριξη που χρειάζεστε.

ΑΠΑΡΑΙΤΗΤΕΣ ΟΔΗΓΙΕΣ ΑΣΦΑΛΕΙΑΣ

ΠΡΟΦΥΛΑΞΕΙΣ ΑΣΦΑΛΕΙΑΣ

Αυτό το μηχάνημα εκγύμνασης είναι κατασκευασμένο για βέλτιστη ασφάλεια. Ωστόσο, κάποια μέτρα ασφαλείας είναι απαραίτητα κάθε φορά που το χειρίζεστε. Βεβαιωθείτε ότι έχετε διαβάσει ολόκληρο το εγχειρίδιο πριν επιχειρήσετε να συναρμολογήσετε ή χειριστείτε το μηχάνημα αυτό. Συγκεκριμένα, βεβαιωθείτε λάβετε υπόψη τις ακόλουθες προφυλάξεις ασφαλείας:

1. Κρατήστε τα παιδιά και τα κατοικίδια ζώα μακριά από το μηχάνημα ανά πάσα στιγμή. ΜΗΝ αφήνετε τα παιδιά χωρίς επιτήρηση στον ίδιο χώρο με το μηχάνημα.
2. Μόνο ένα άτομο κάθε φορά μπορεί να χρησιμοποιεί το μηχάνημα.
3. Εάν ο χρήστη νοιώσει ζάλη, ναυτία, πόνο στο στήθο ή οποιαδήποτε άλλα μη φυσιολογικά συμπτώματα δυσφορίας, ΣΤΑΜΑΤΗΣΤΕ την προπόνηση αμέσως και συμβουλευθείτε τον γιατρό σας.
4. Τοποθετήστε το μηχάνημα σε μια καθαρή, επίπεδη επιφάνεια. ΜΗΝ χρησιμοποιείτε το μηχάνημα κοντά σε νερό ή σε εξωτερικούς χώρους.
5. Κρατήστε τα χέρια μακριά από όλα τα κινούμενα μέρη.
6. Να φοράτε πάντα κατάλληλη ενδυμασία κατά την άσκηση. ΜΗΝ φοράτε χαλαρά ρούχα που θα μπορούσαν να πιαστούν στο μηχάνημα. Απαιτούνται επίσης κατάλληλα υποδήματα (π.χ. τρεξίματος ή αεροβικής) όταν χρησιμοποιείτε το μηχάνημα.
7. Χρησιμοποιείτε το μηχάνημα μόνο για τη χρήση που περιγράφεται στο παρόν εγχειρίδιο. ΜΗΝ χρησιμοποιείτε εξαρτήματα που δεν συνιστώνται από τον κατασκευαστή.
8. Μην τοποθετείτε κανένα αιχμηρό αντικείμενο γύρω από το μηχάνημα.
9. Τα άτομα με αναπηρία δεν πρέπει να χρησιμοποιούν το μηχάνημα χωρίς την παρουσία ειδικού προσώπου ή γιατρού.
10. Πριν χρησιμοποιήσετε το μηχάνημα για άσκηση, κάνετε πάντα ασκήσεις διατάσεων για να προθερμανθείτε σωστά.
11. Μην χρησιμοποιείτε ποτέ το μηχάνημα εάν αυτό δεν λειτουργεί σωστά.
12. Προτείνεται η χρήση του μηχανήματος με επίβλεψη κάποιου ατόμου ως "spotter".

ΠΡΟΕΙΔΟΠΟΙΗΣΗ: ΠΡΙΝ ΞΕΚΙΝΗΣΕΤΕ ΟΠΟΙΟΔΗΠΟΤΕ ΠΡΟΓΡΑΜΜΑ ΑΣΚΗΣΗΣ, ΣΥΜΒΟΥΛΕΥΘΕΙΤΕ ΤΟΝ ΓΙΑΤΡΟ ΣΑΣ. ΙΔΙΑΙΤΕΡΑ ΑΝ ΕΙΣΤΕ ΑΝΩ ΤΩΝ 35 ΕΤΩΝ Ή ΑΝ ΕΧΕΤΕ ΠΡΟΒΛΗΜΑΤΑ ΥΓΕΙΑΣ. ΔΙΑΒΑΣΤΕ ΟΛΕΣ ΤΙΣ ΟΔΗΓΙΕΣ ΠΡΙΝ ΑΠΟ ΤΗΝ ΣΥΝΑΡΜΟΛΟΓΗΣΗ Ή ΤΗΝ ΧΡΗΣΗ ΤΟΥ ΕΞΟΠΛΙΣΜΟΥ. ΔΕΝ ΑΝΑΛΑΜΒΑΝΟΥΜΕ ΚΑΜΙΑ ΕΥΘΥΝΗ ΓΙΑ ΠΡΟΣΩΠΙΚΟ ΤΡΑΥΜΑΤΙΣΜΟ Ή ΓΙΑ ΖΗΜΙΕΣ ΙΔΙΟΚΤΗΣΙΑΣ ΠΟΥ ΠΡΟΚΥΠΤΟΥΝ ΑΠΟ Ή ΜΕΣΩ ΤΗΣ ΧΡΗΣΗΣ ΑΥΤΟΥ ΤΟΥ ΠΡΟΪΟΝΤΟΣ.

ΔΙΑΤΗΡΗΣΤΕ ΑΥΤΕΣ ΤΙΣ ΟΔΗΓΙΕΣ

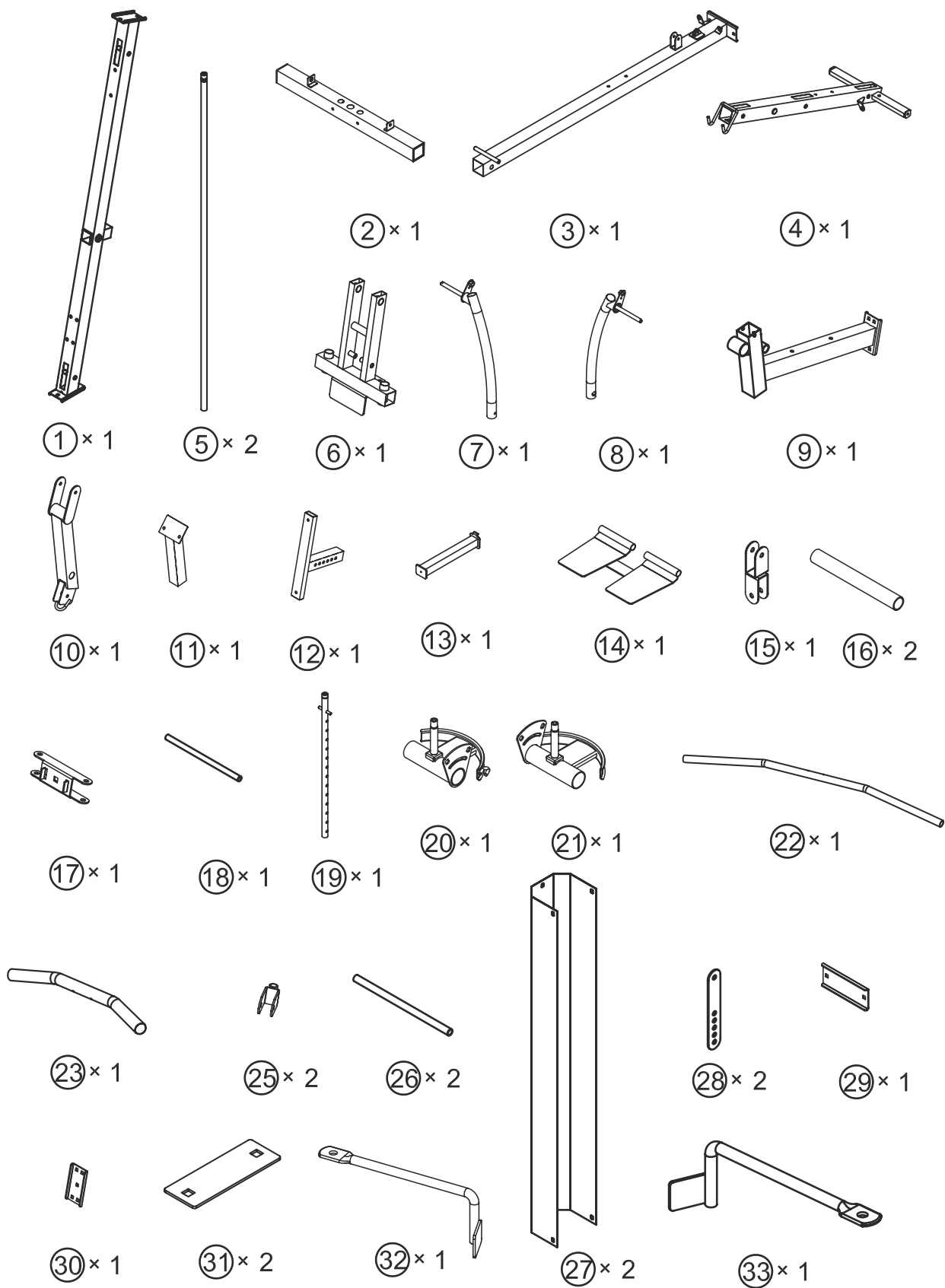

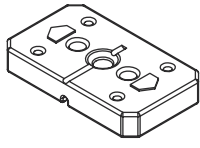

34 × 1

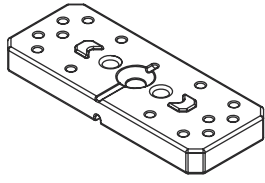

35 × 13



36 × 1



37 × 1



38 × 1



39 × 1



40 × 1

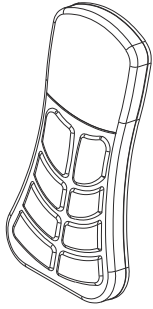

41 × 1

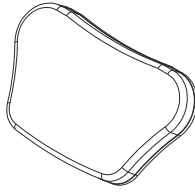

42 × 1

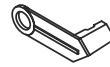

43 × 14



44 × 14

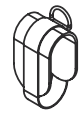

45 × 1



46 × 1



48 × 4

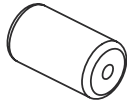

49 × 4



50 × 2



51 × 2



52 × 2



58 × 2



59 × 2



62 × 11



63 × 3



65 × 2



76 × 2

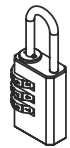

78 × 1

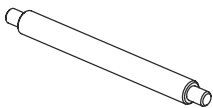

79 × 1

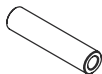

80 × 1



81 × 4

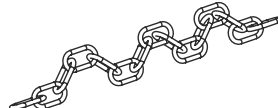

82 × 1

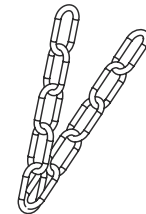

83 × 1

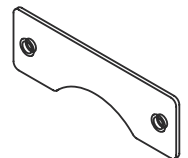

105 × 2

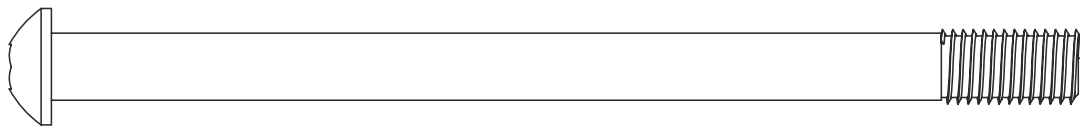

86 × 1

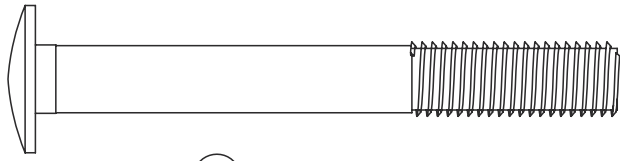

85 × 10



101 × 14

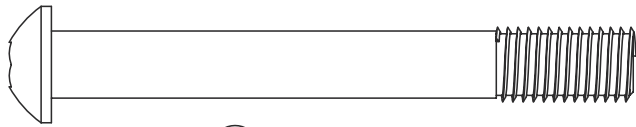

87 × 5

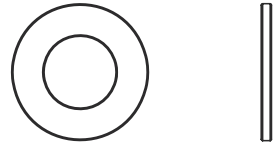

100 × 73

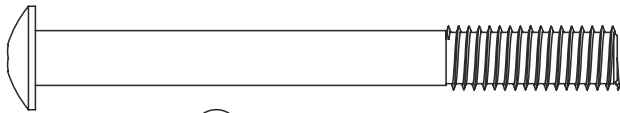

94 × 2

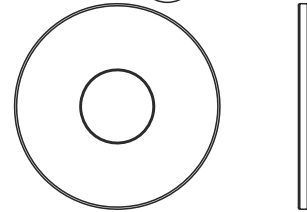

61 × 2

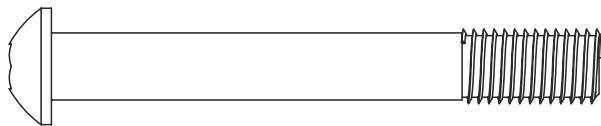

88 × 2



103 × 4

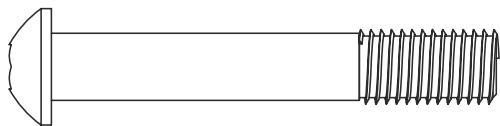

89 × 2



102 × 30

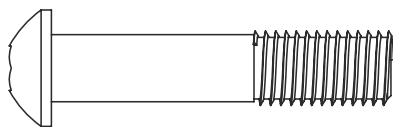

90 × 7

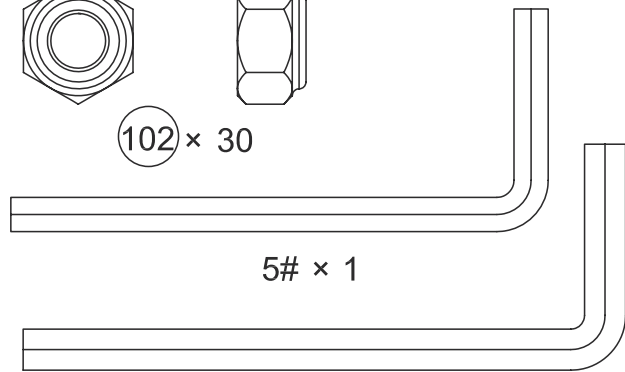

5# × 1

6# × 2

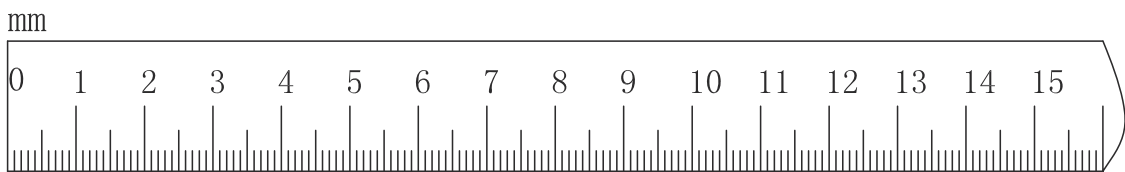

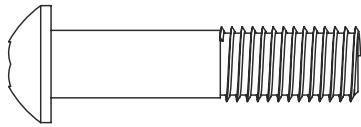

98 × 1

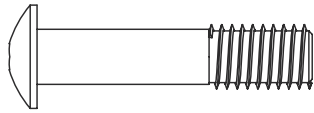

95 × 2

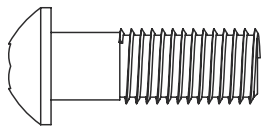

91 × 1

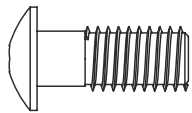

96 × 2

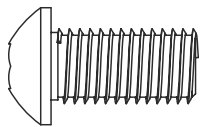

92 × 10

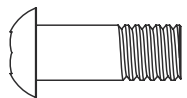

97 × 4

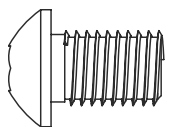

93 × 14

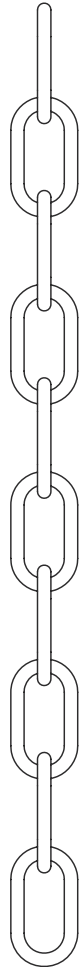

83 × 1

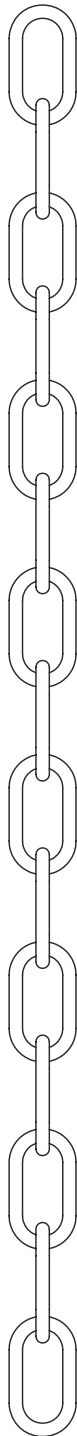

82 × 1



80 × 1





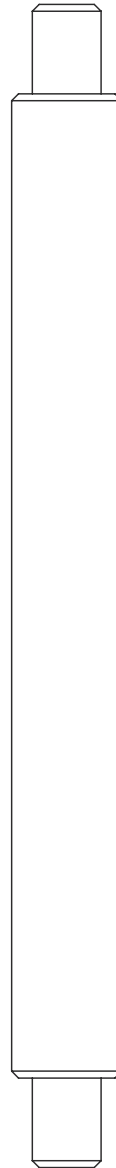

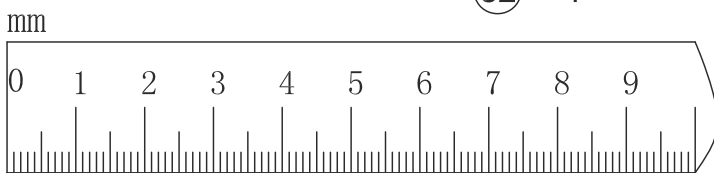
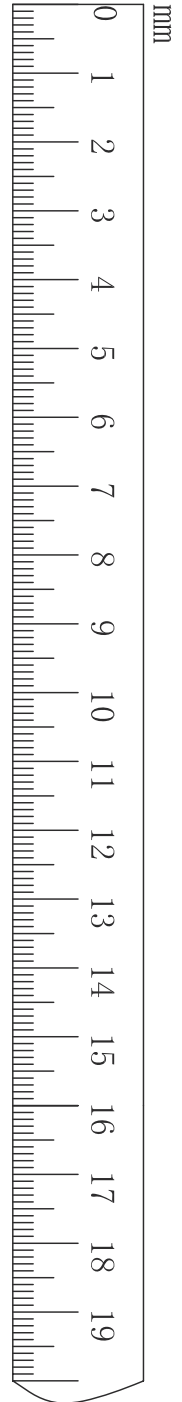

81 × 4





79 × 1

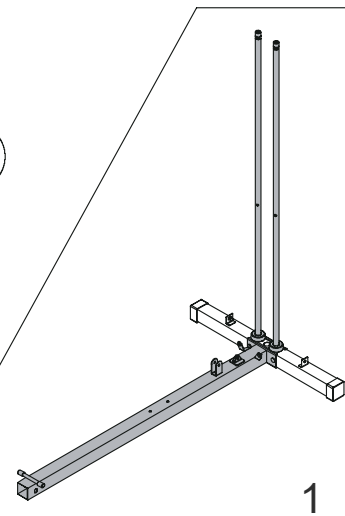
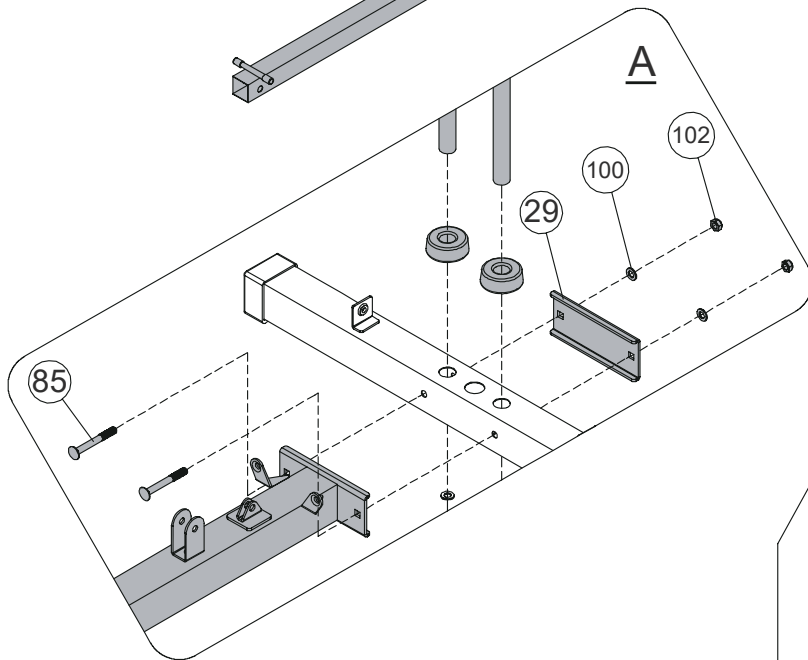
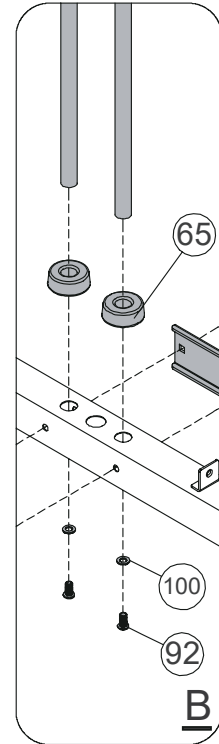
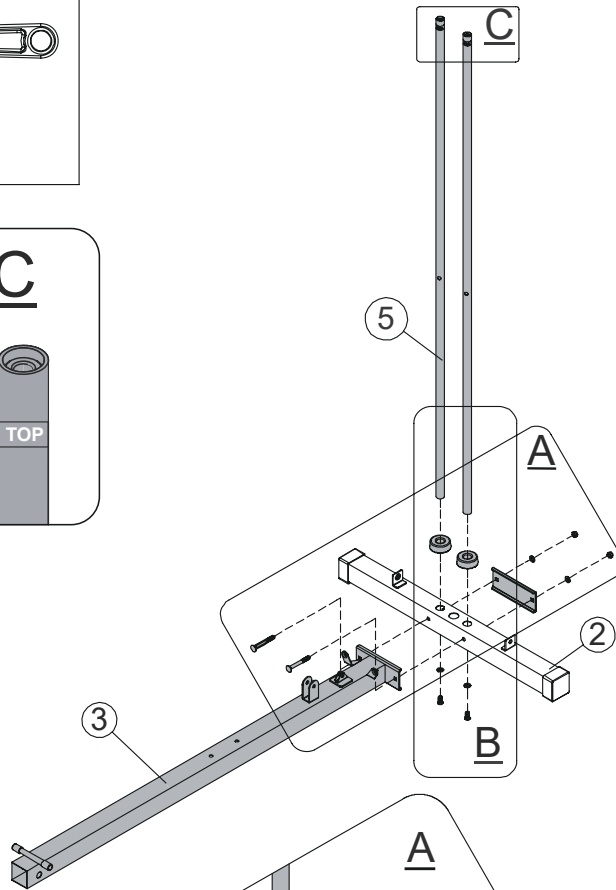
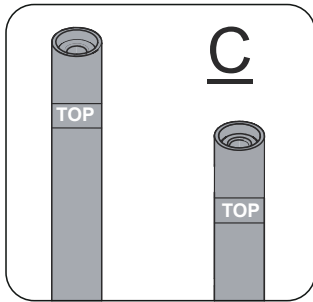
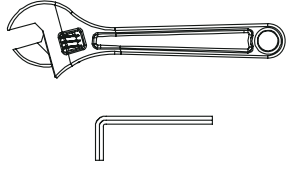

- | | | | |
|-------|---|-----|-----------|
| (85) |  | × 2 | M10×85mm |
| (92) |  | × 2 | M10×20mm |
| (102) |   | × 2 | M10 |
| (100) |   | × 4 | Φ20×Φ10.5 |





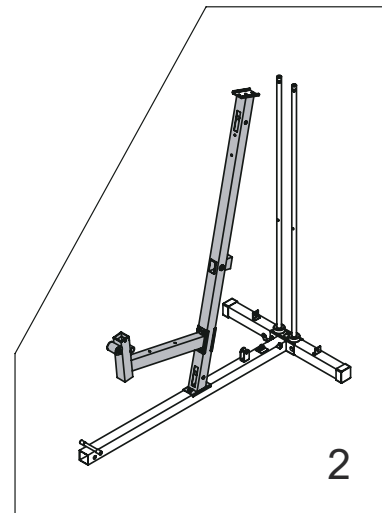
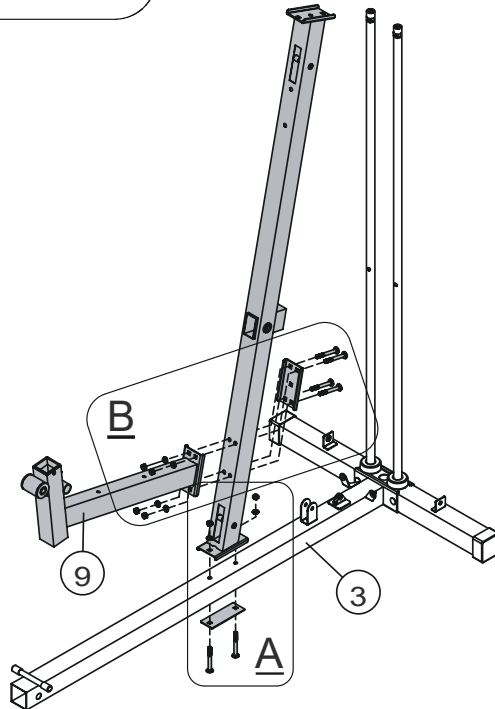
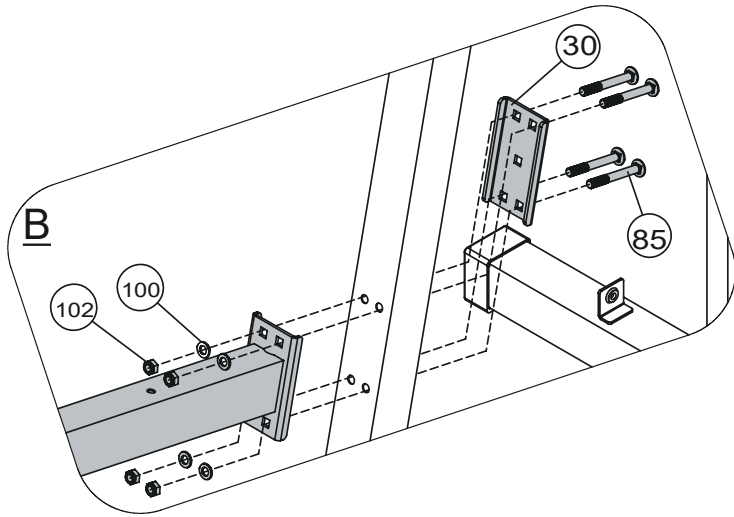
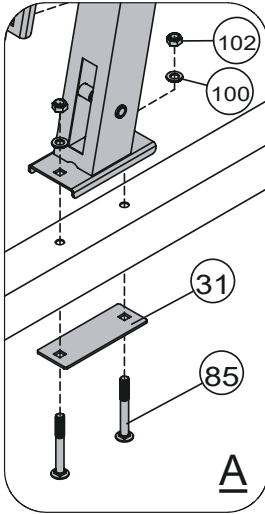

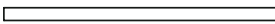
- | | | | |
|-----|---|-----|-----------|
| 85 |  | × 6 | M10×85mm |
| 102 |  | × 6 | M10 |
| 100 |  | × 6 | Φ20×Φ10.5 |

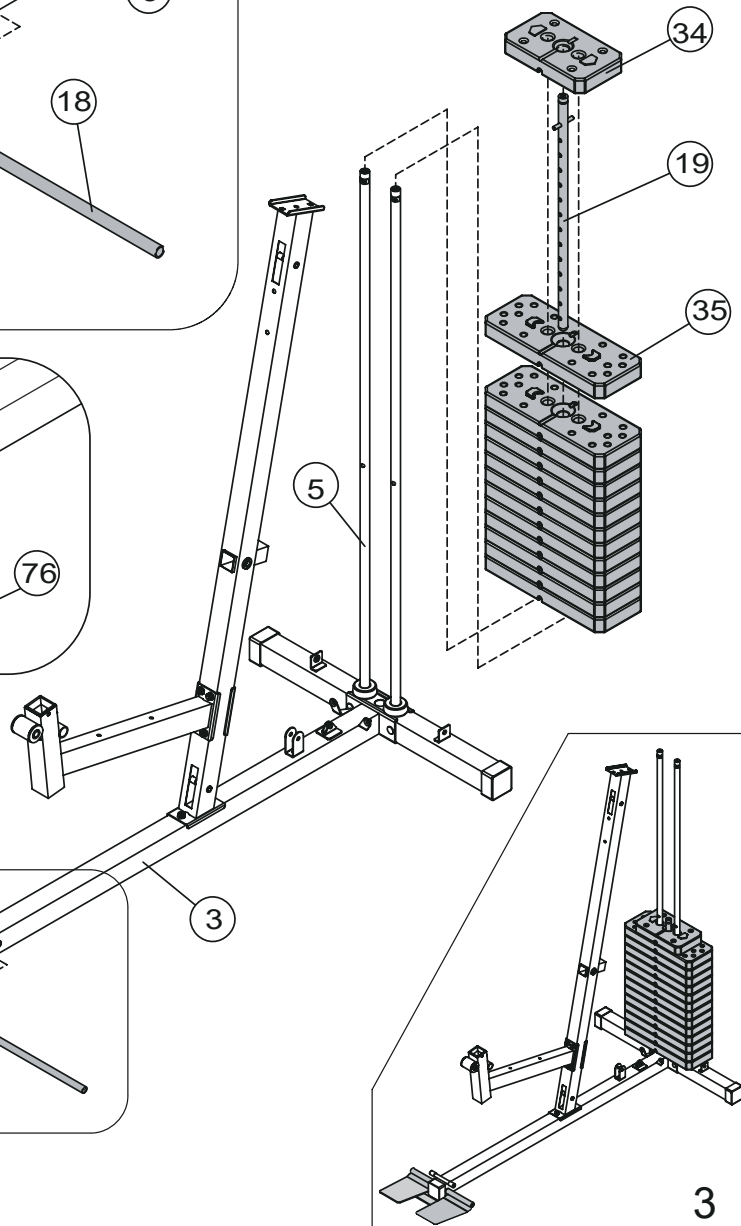
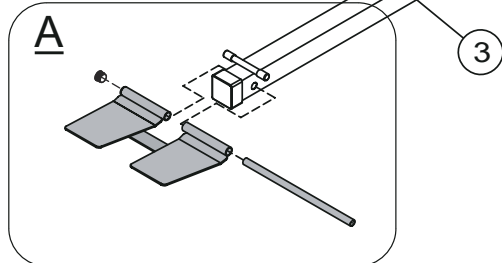
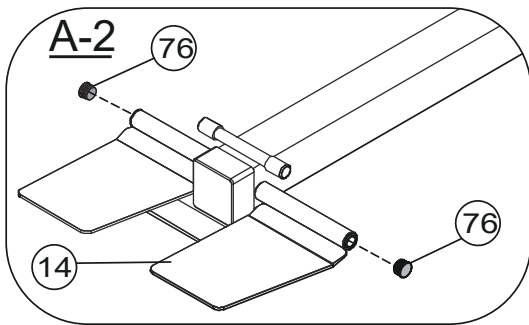
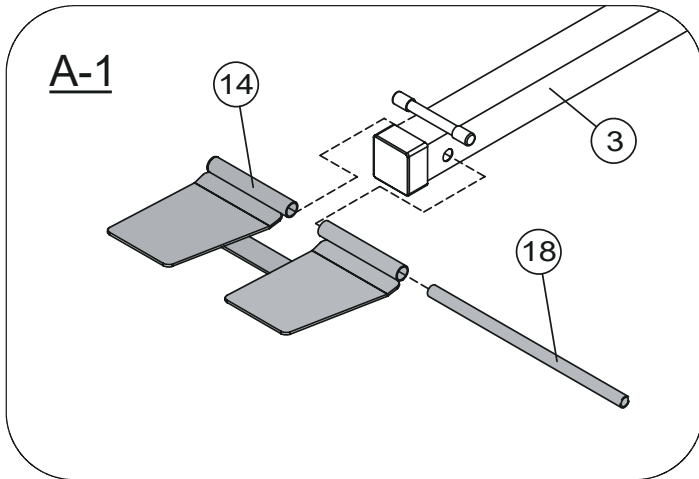
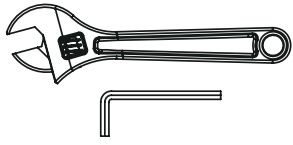

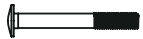



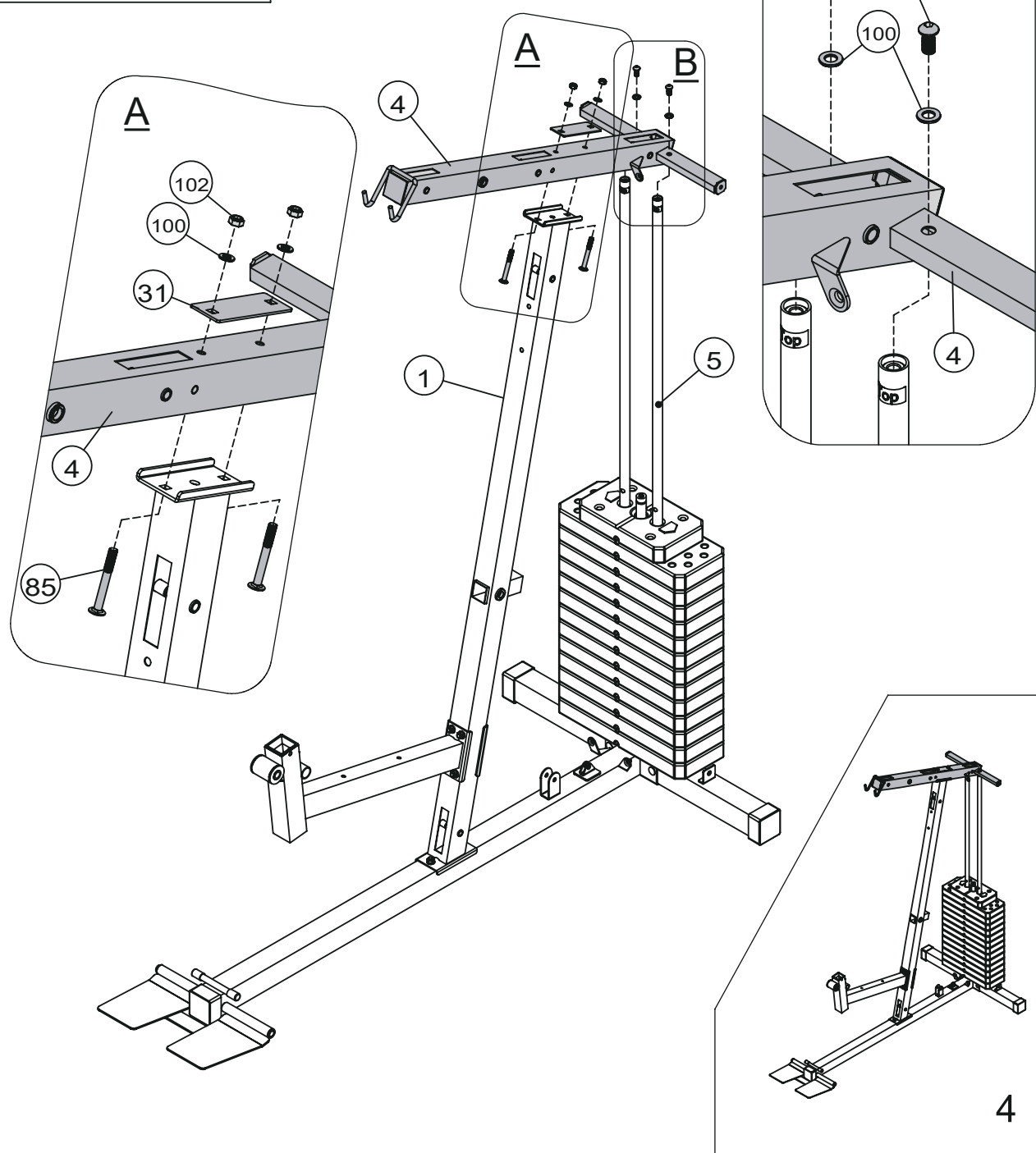
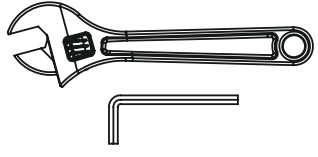

18  × 1 φ19×2×350

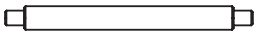
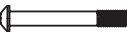
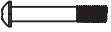



- 85  × 2 M10×85mm
- 92   × 2 M10×20mm
- 102   × 2 M10
- 100   × 4 Φ20×Φ10.5



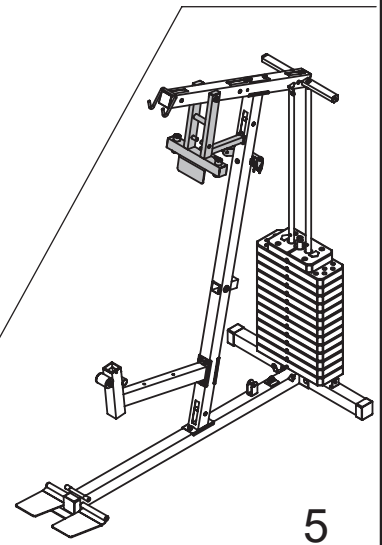
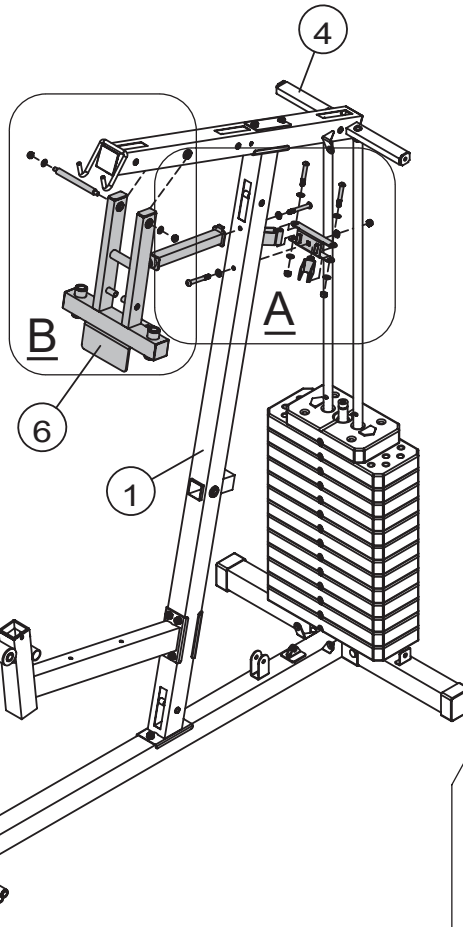
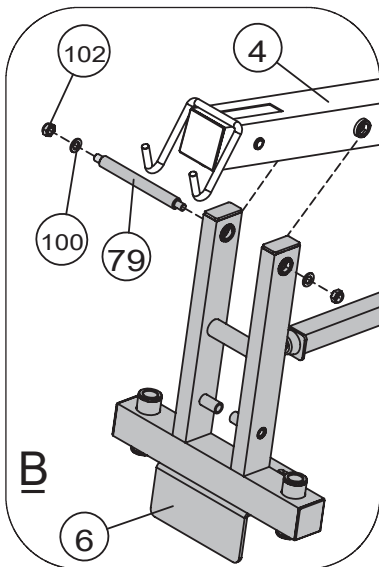
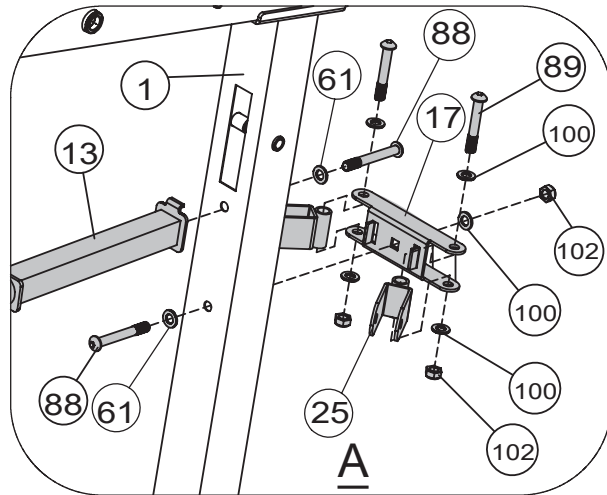
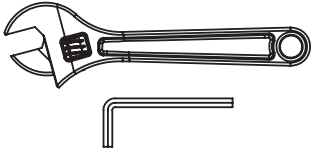

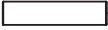

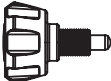

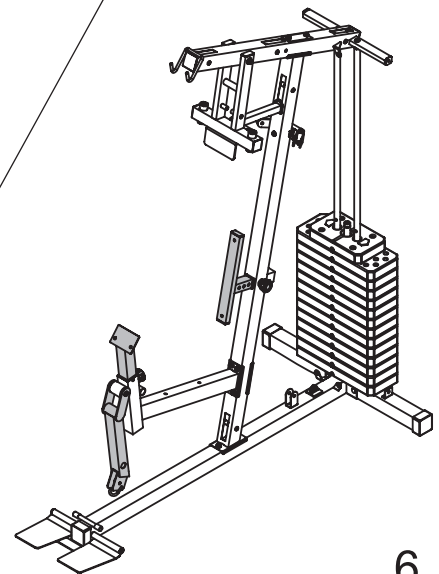
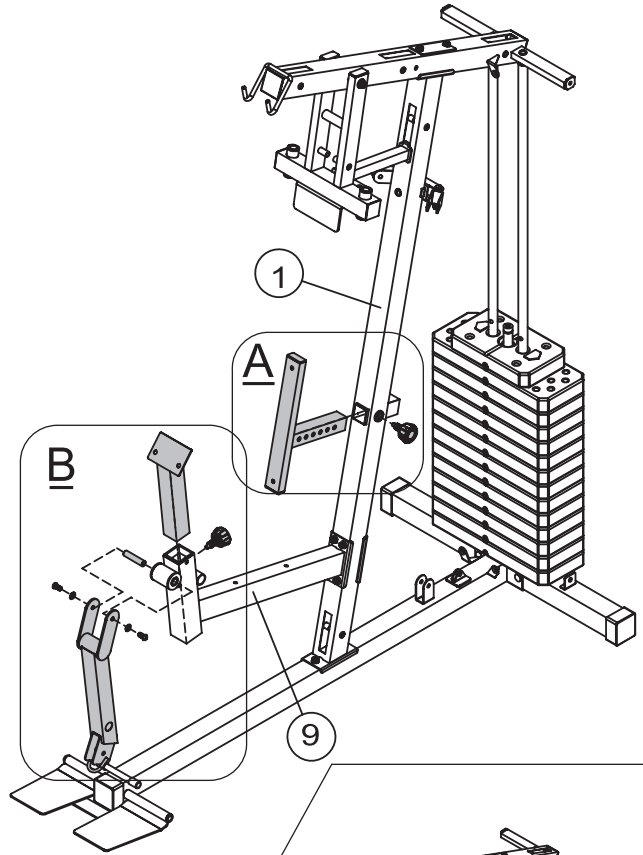
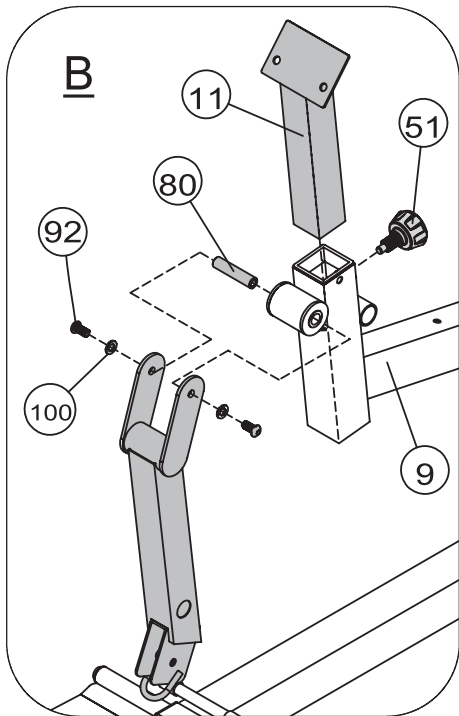
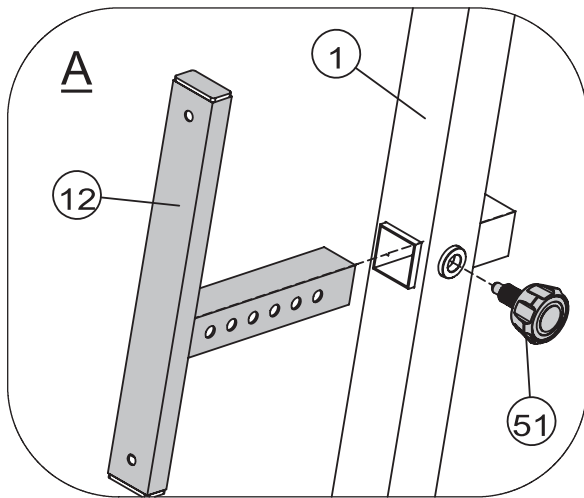
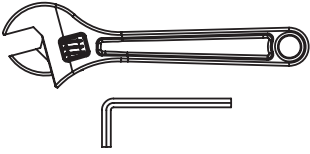
79		× 1	M10×φ16×169
88		× 2	M10×80mm
89		× 2	M10×65mm
102	 	× 5	M10
100	 	× 7	Φ20×Φ10.5
61	 	× 2	Φ30×Φ10.5×2.5







80		× 1	M10×Φ16×71
92		× 2	M10×20mm
100		× 2	Φ20×Φ10.5
51		× 2	M18×Φ10

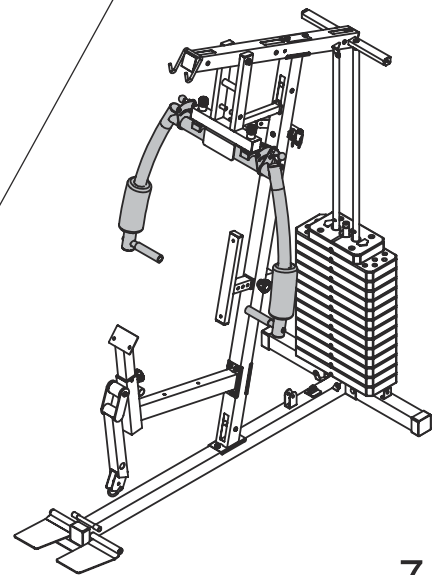
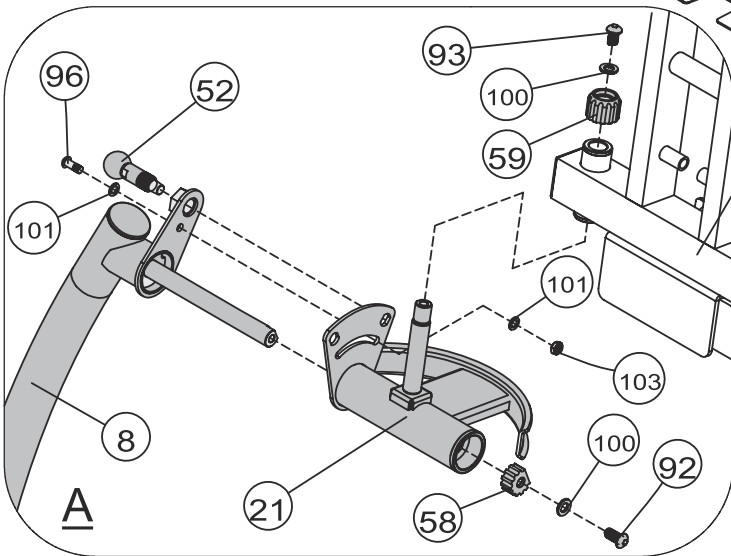
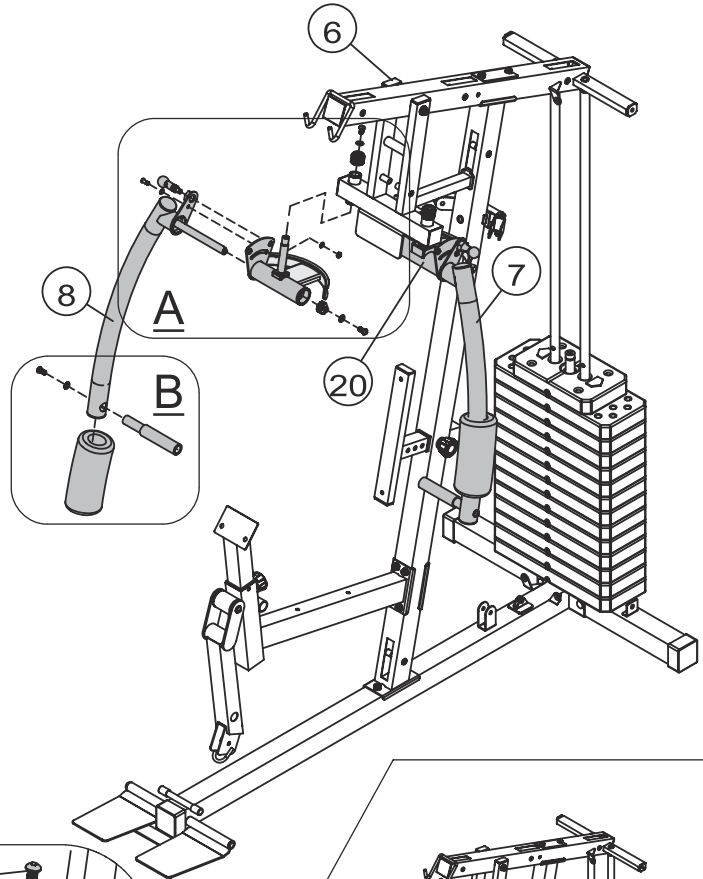
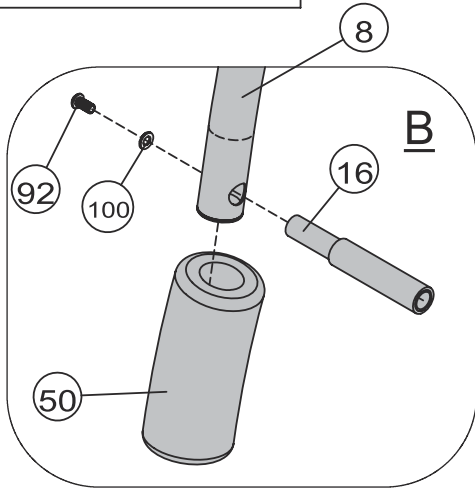
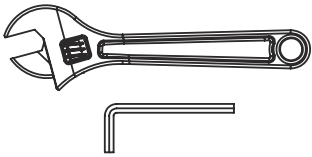

52		× 2	
92		× 4	M10×20mm
93		× 2	M10×16mm
96		× 2	M8×22mm
100		× 6	Φ20×Φ10.5
101		× 4	Φ16×Φ8.4
103		× 2	M8

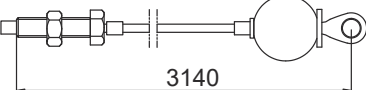

86		× 1	M10×150mm
87		× 4	M10×85mm
90		× 1	M10×50mm
100		× 14	Φ20×Φ10.5
102		× 6	M10
37	 3140	× 1	

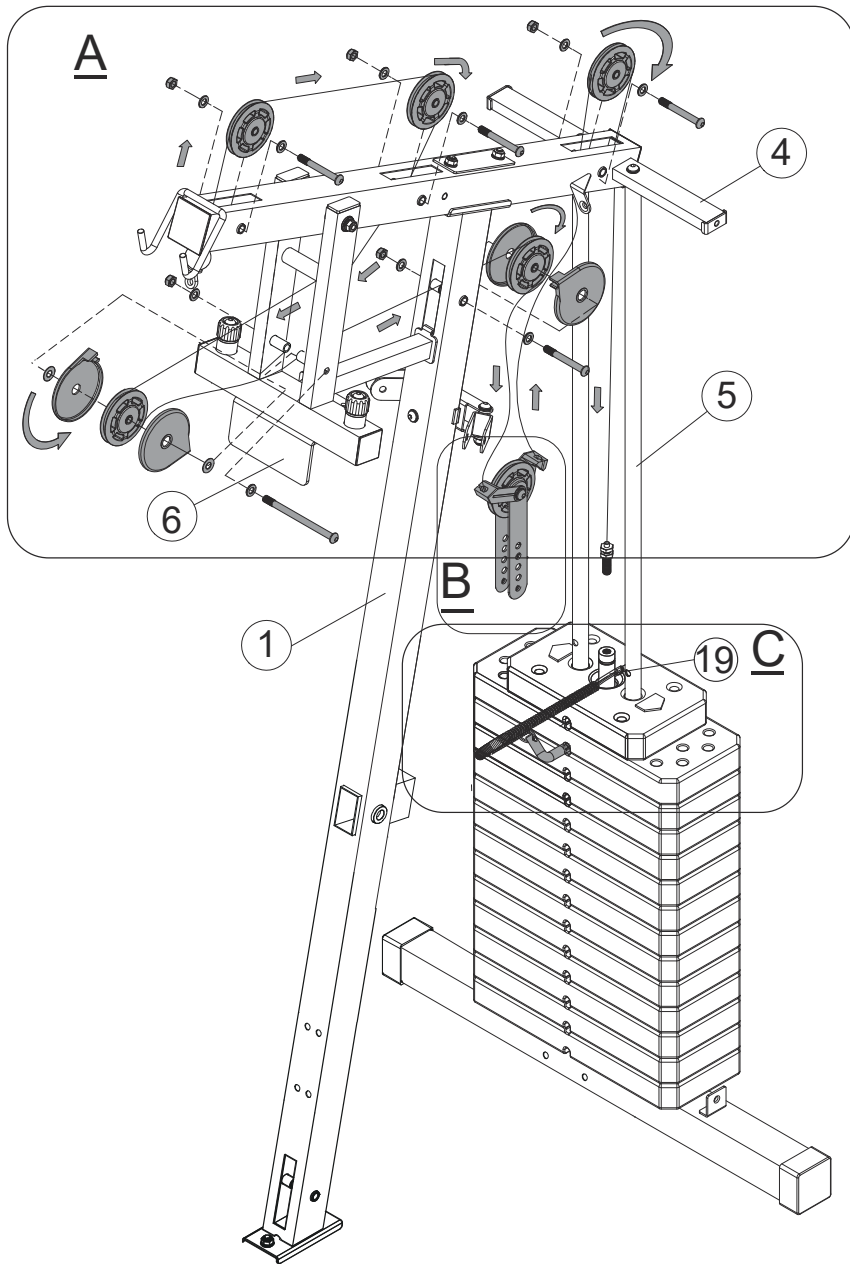
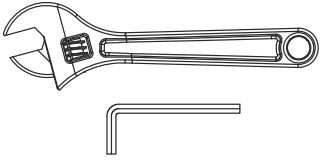

8-A

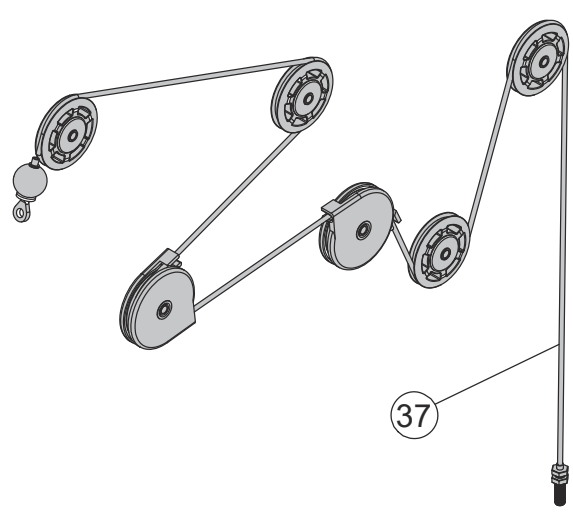
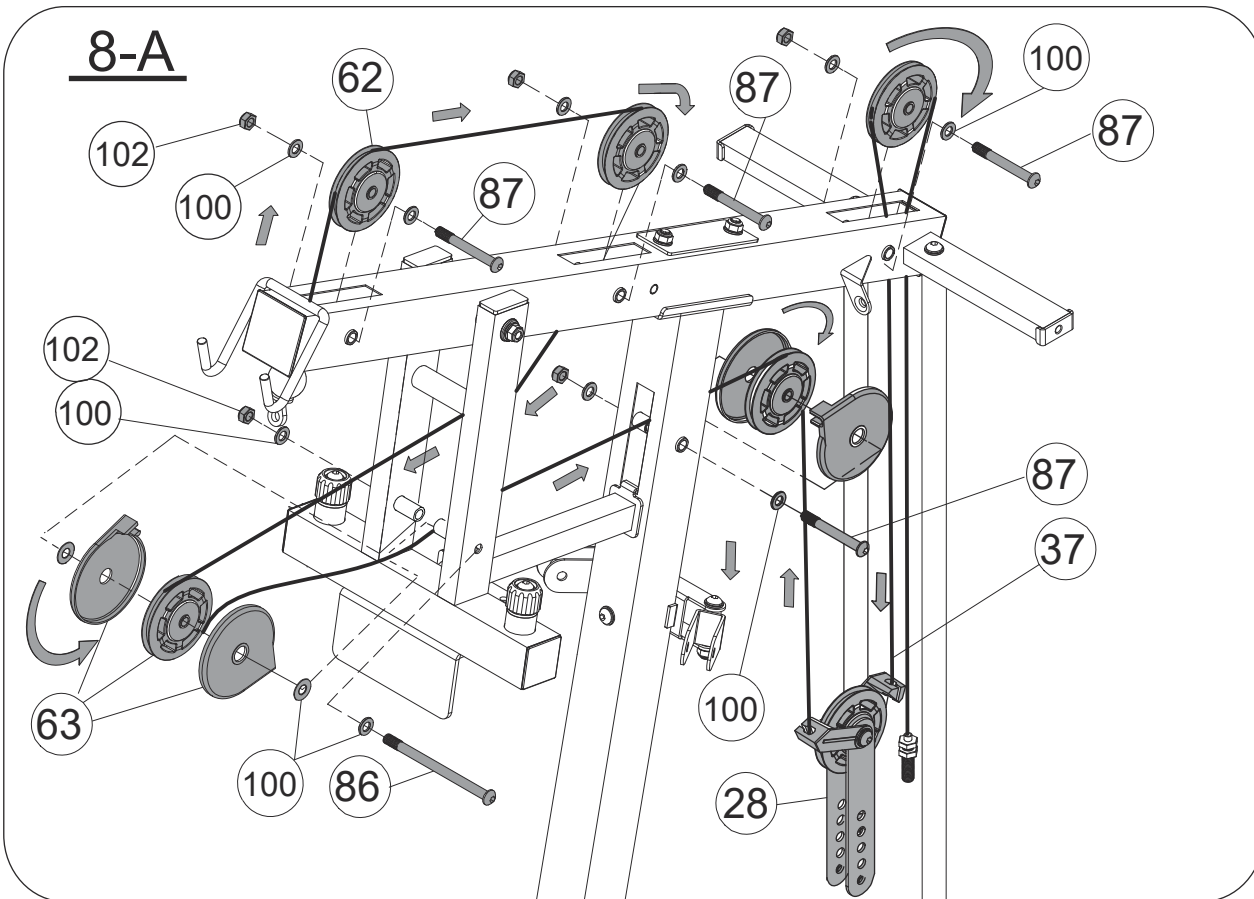

8-A

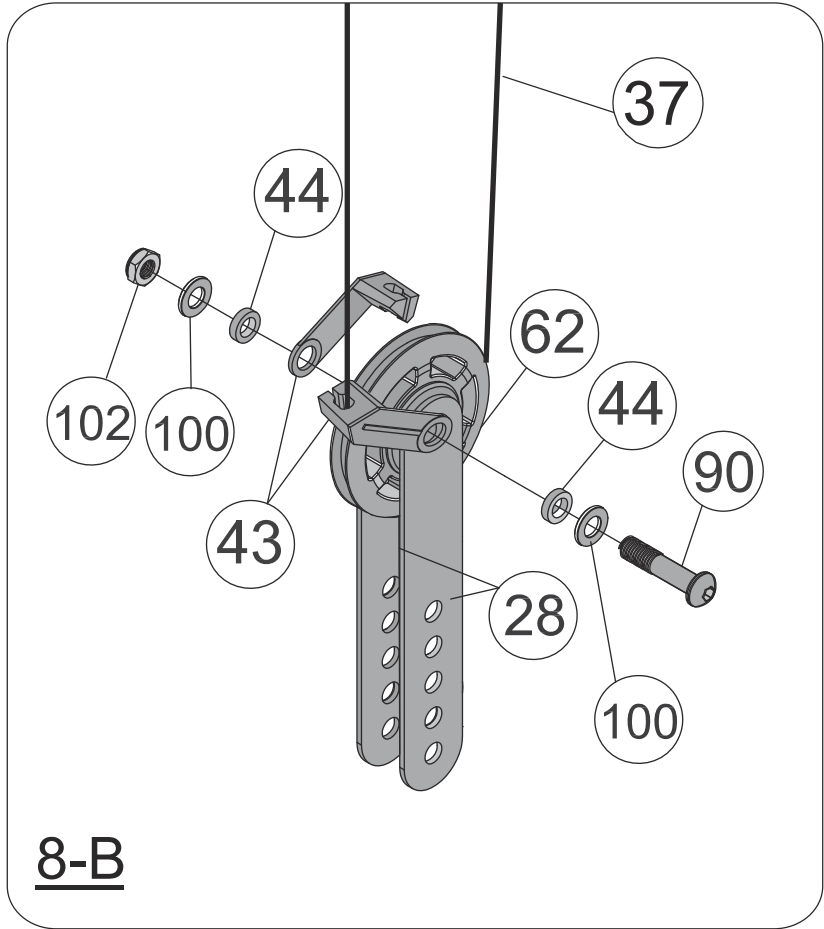

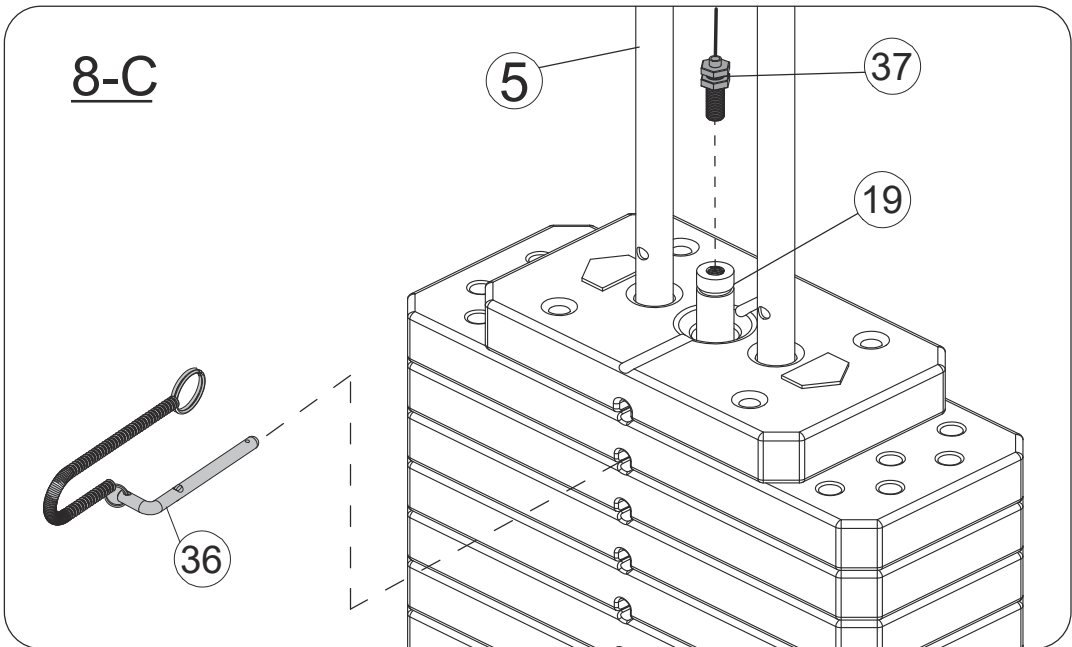

8-B



8-C



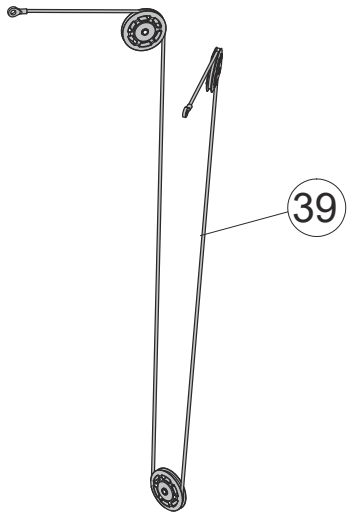
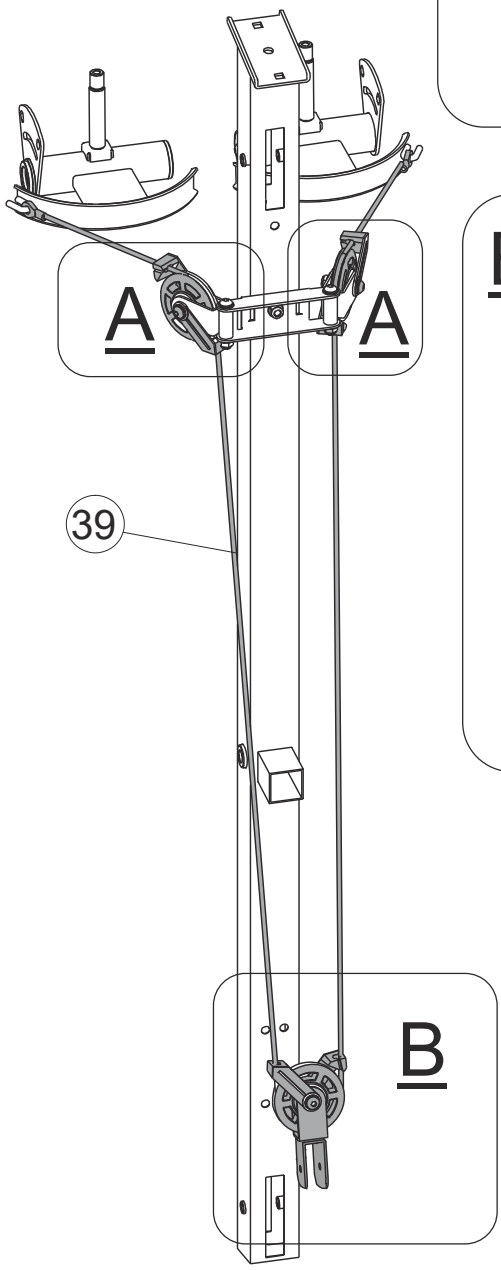
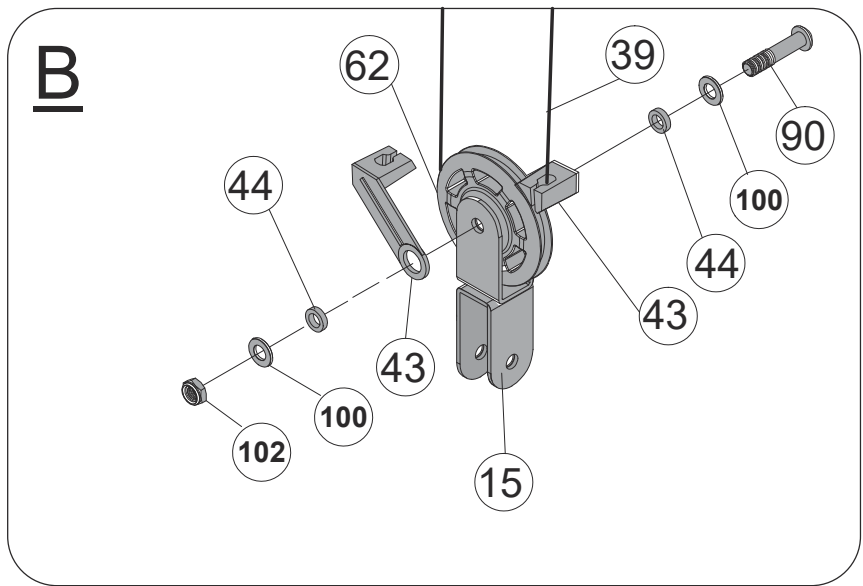
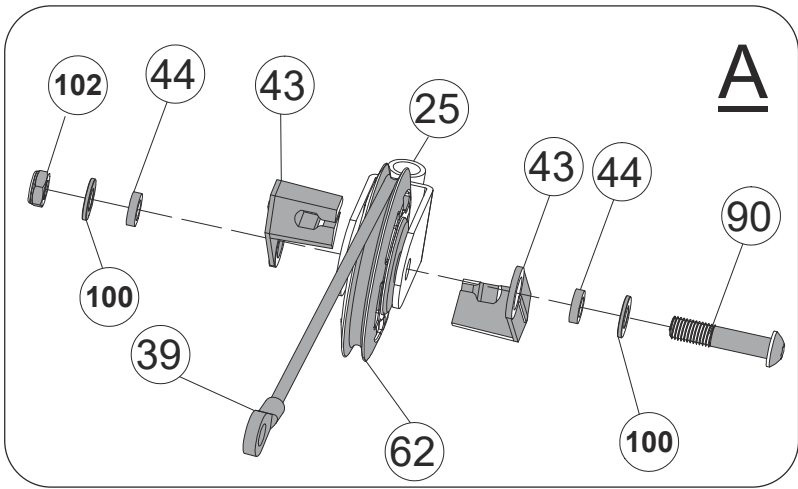
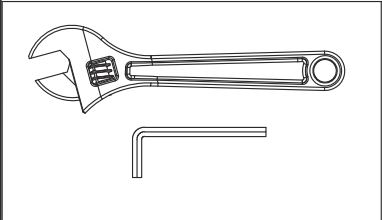
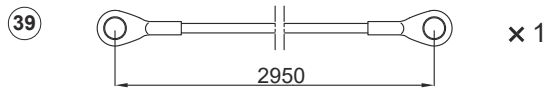

8-B
8-C

- 90  × 3 M10×50mm
- 100  × 6 Φ20×Φ10.5
- 102  × 3 M10

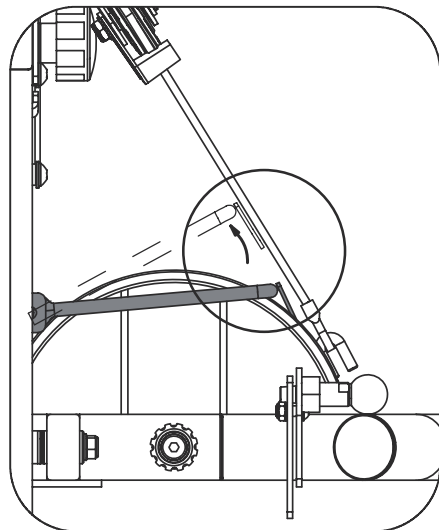
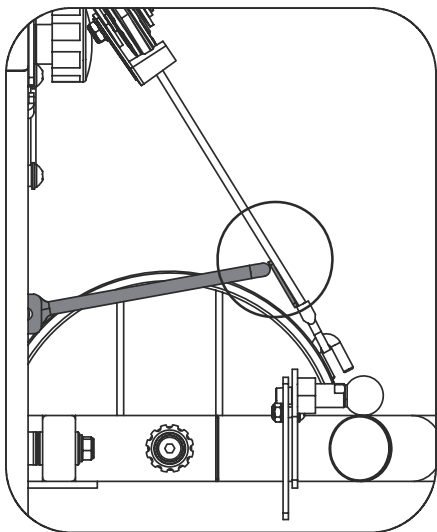
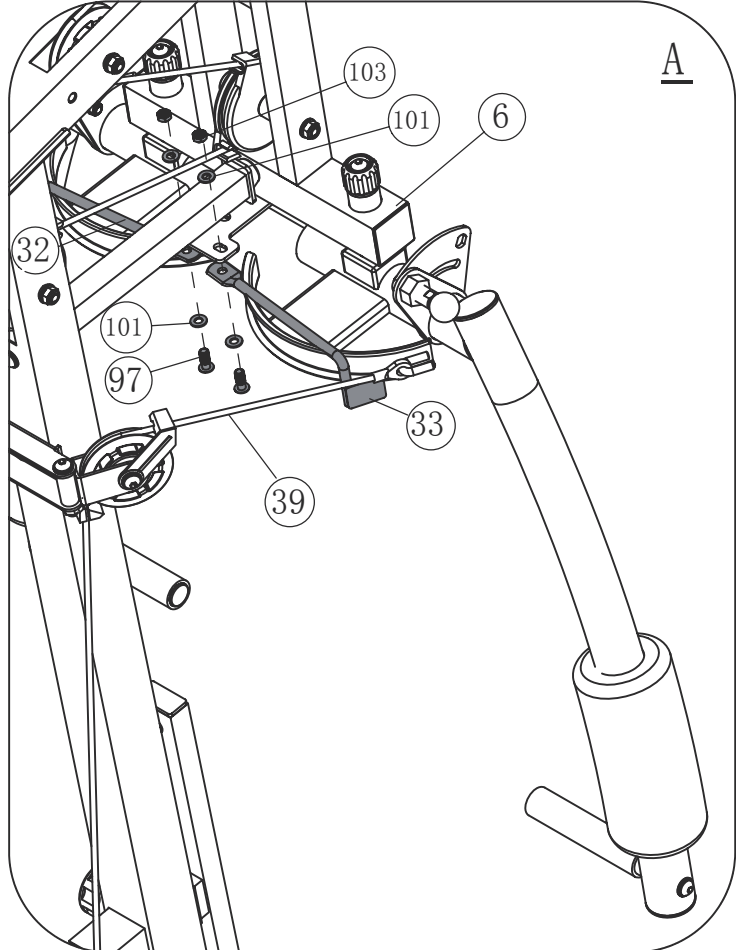
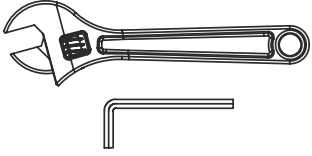

- | | | | |
|-----|---|-----|---------|
| 97 |  | × 2 | M8×18mm |
| 101 |  | × 4 | Φ16×Φ84 |
| 103 |  | × 2 | M8 |





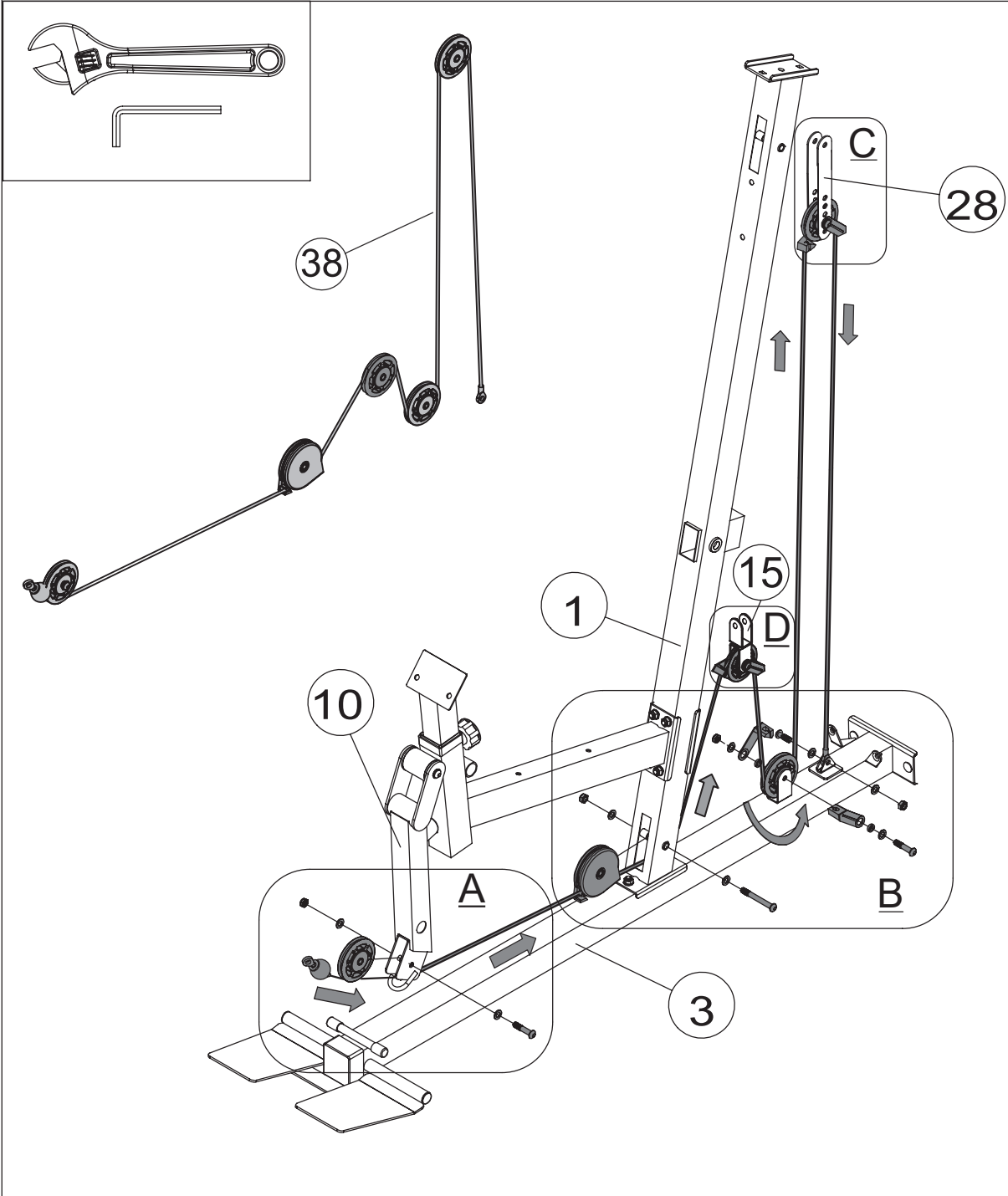
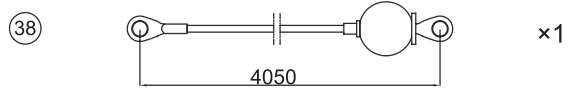

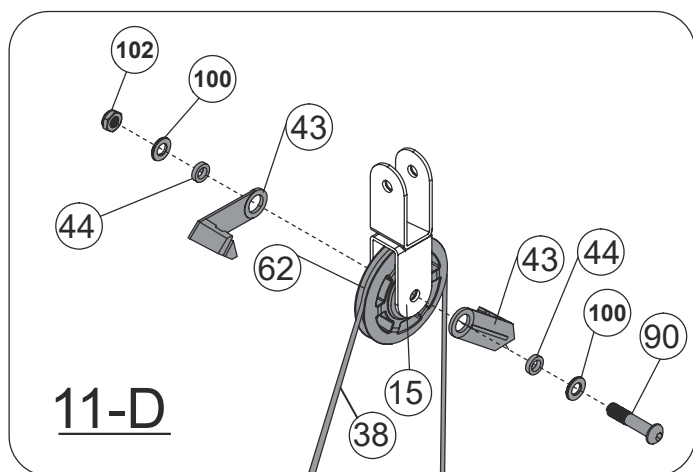
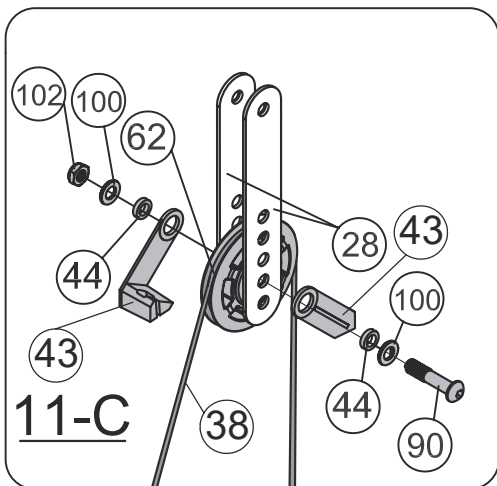
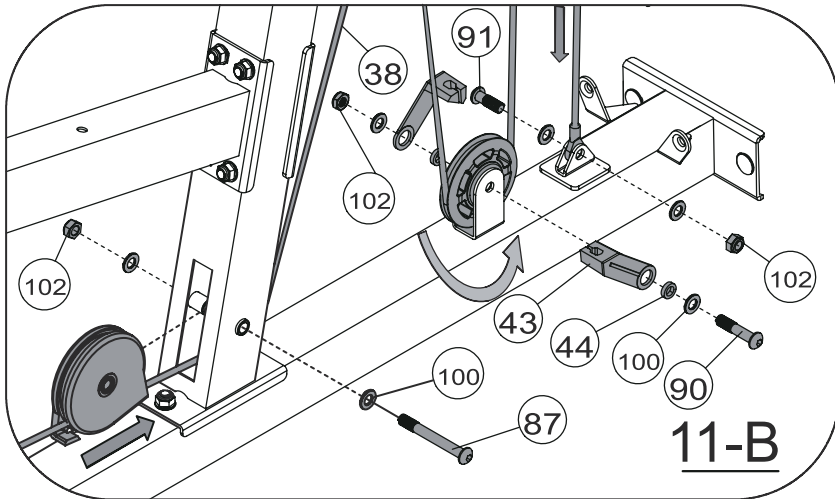
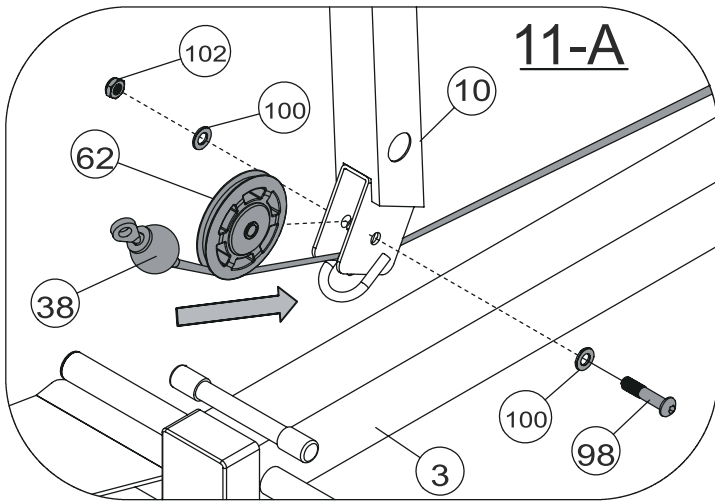
87		×1	M10×85mm
90		×3	M10×50mm
98		×1	M10×45mm
91		×1	M10×30mm
100		×12	Φ20×Φ10.5
102		×6	M10



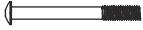

11-A 11-B
11-C 11-D

94		× 2	M8×85mm
95		× 2	M8×40mm
97		× 2	M8×18mm
101		× 6	Φ16×Φ8.4

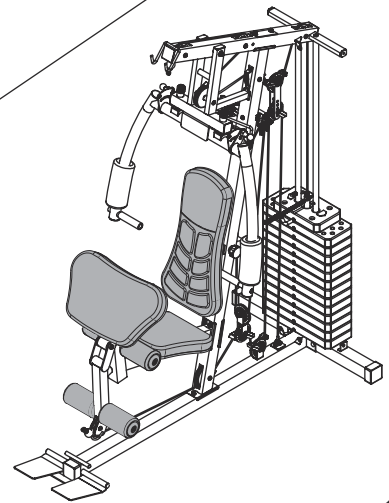
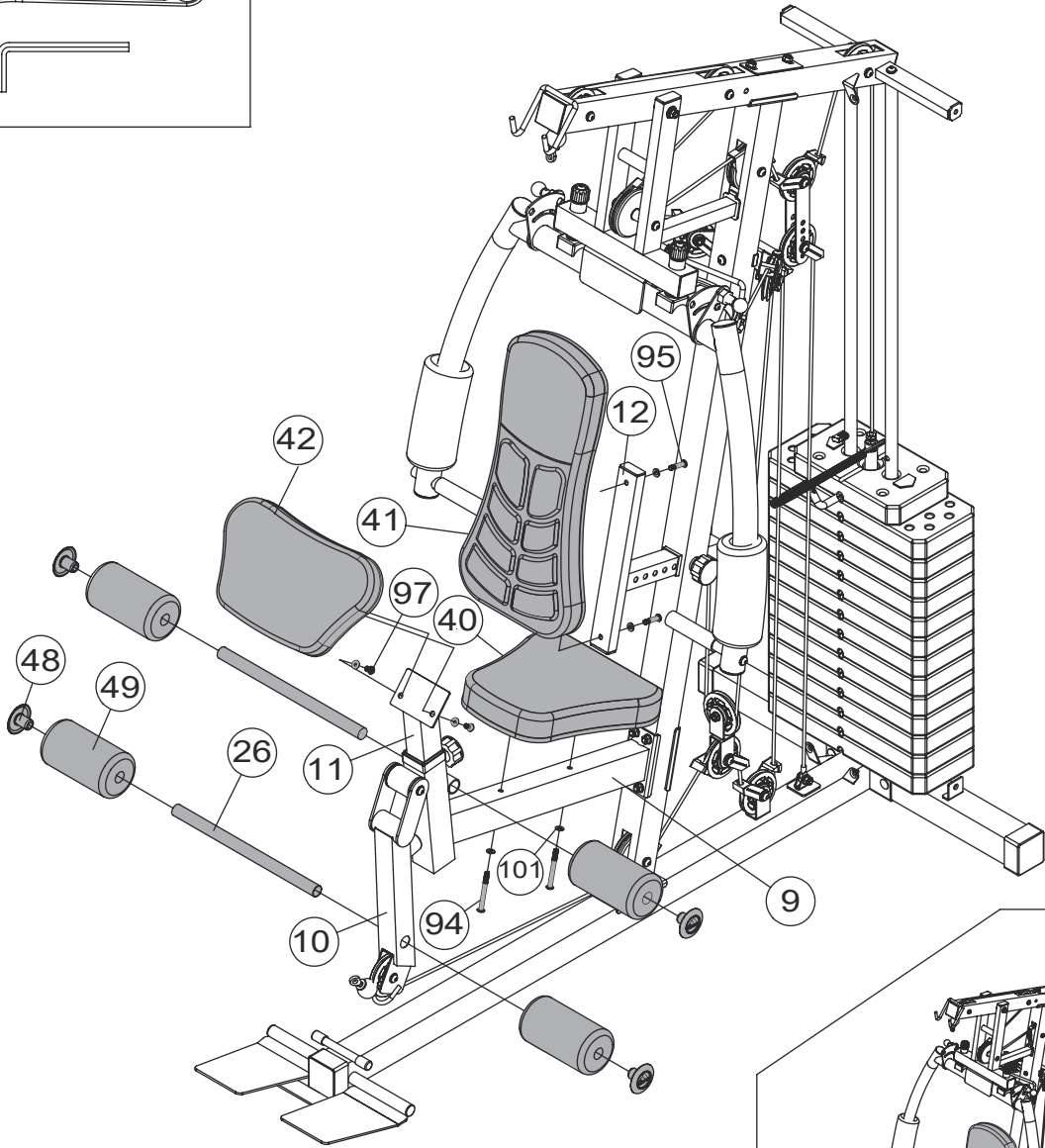
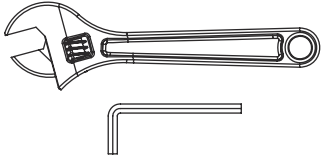

12

93



12 M10×16mm

100



12 Φ20×Φ10.5

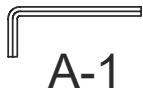

A-1

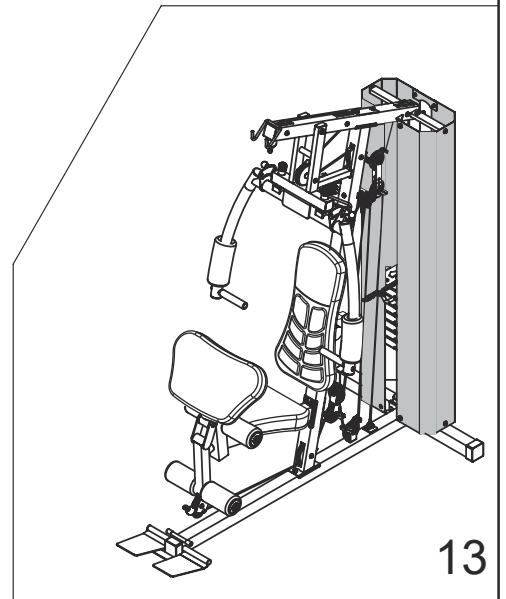
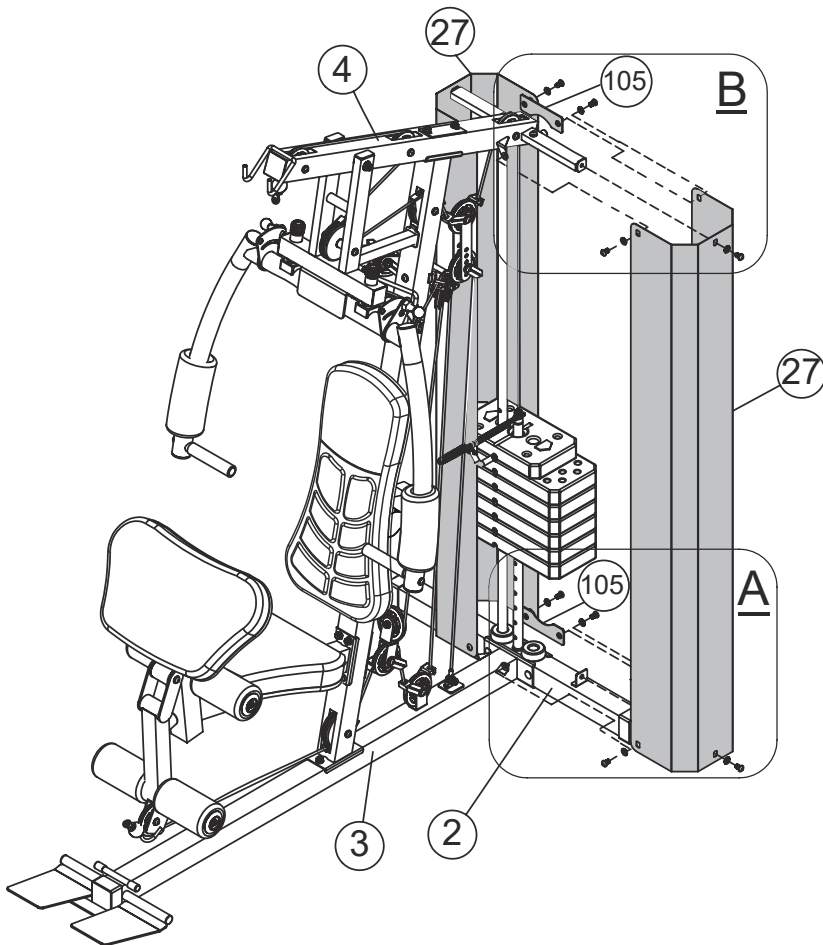
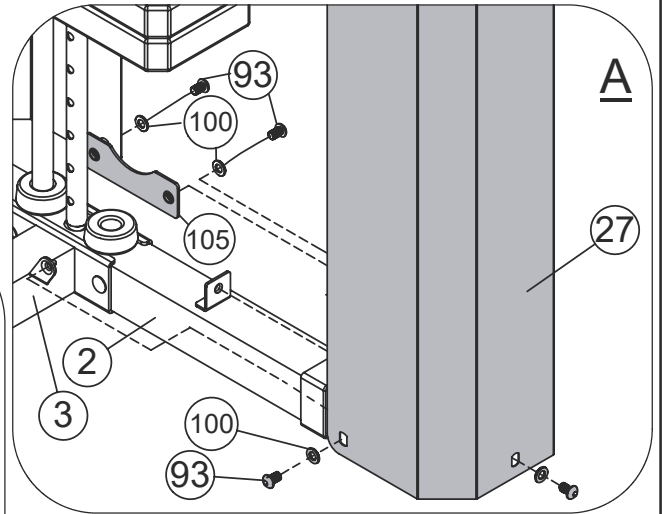
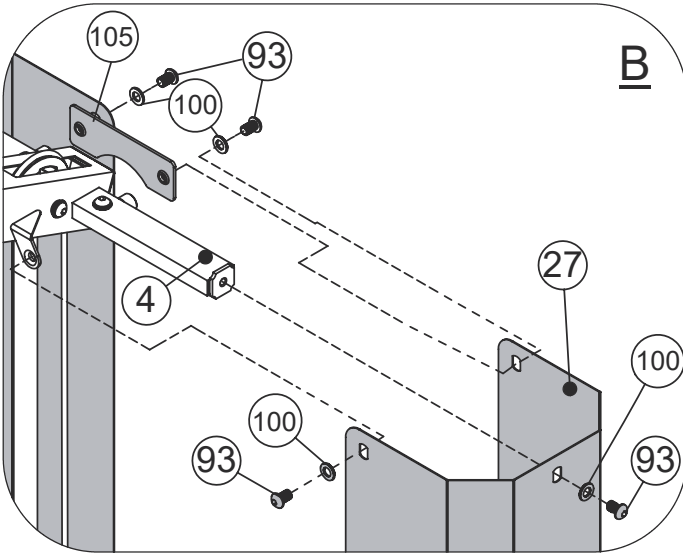

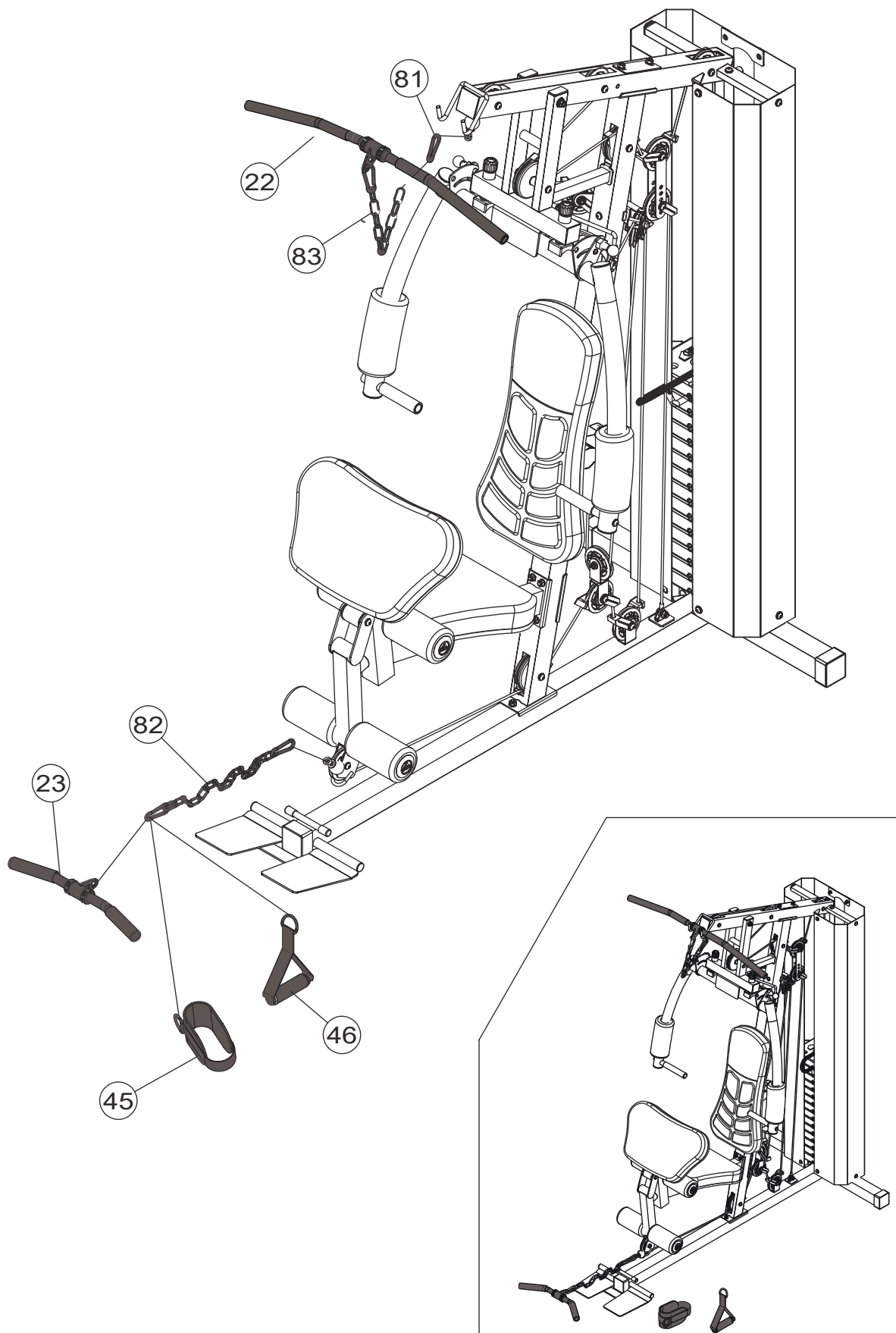

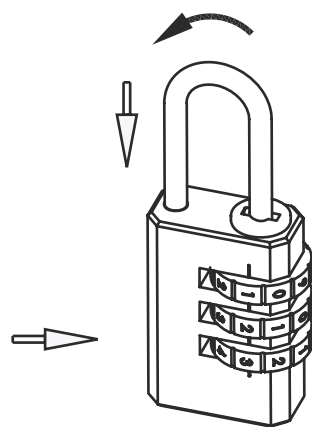
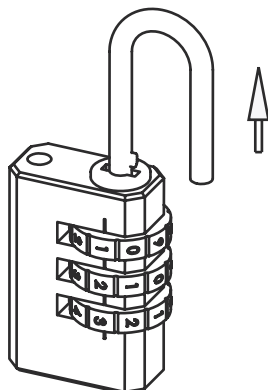
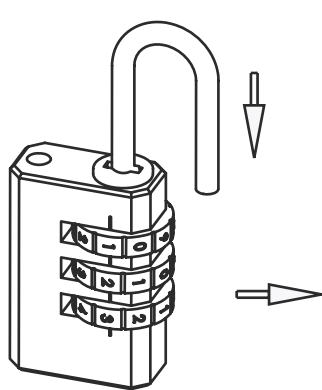
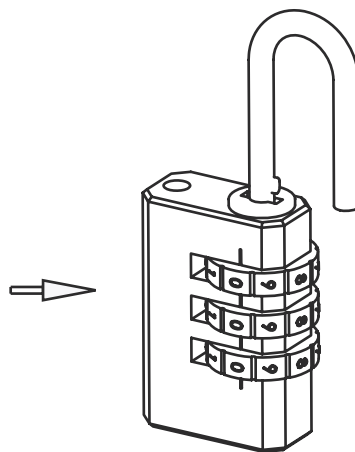
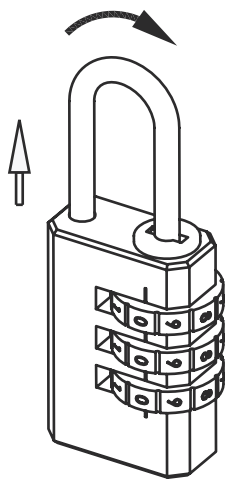
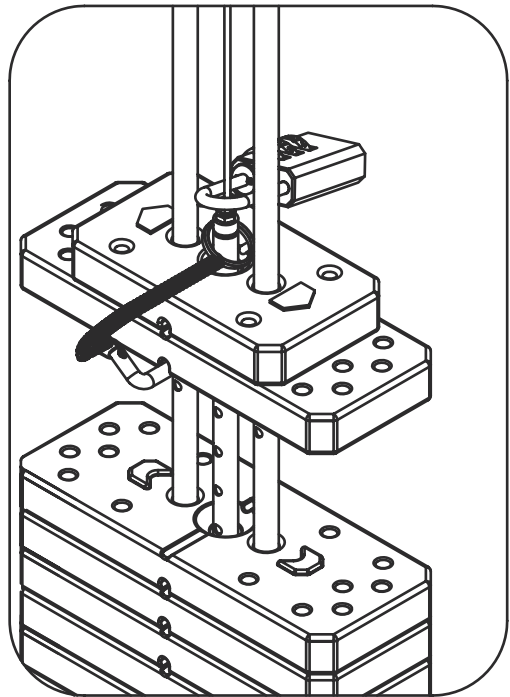
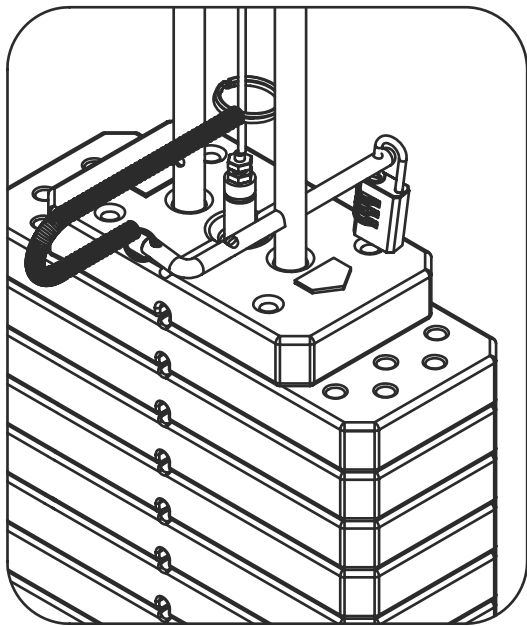

15

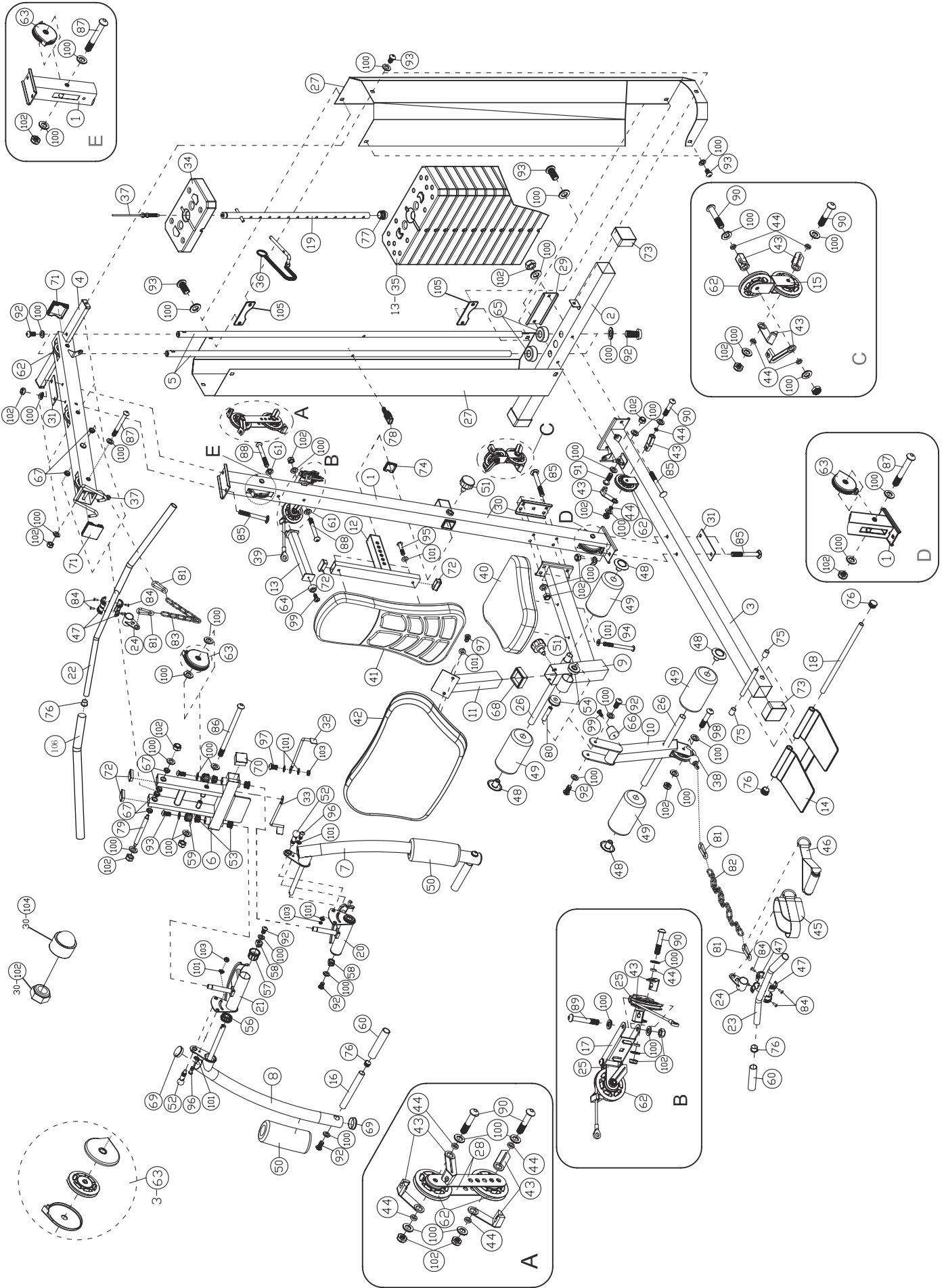

PARTS LIST

PART NO	DESCRIPTION	SIZE	QUANTITY
1	Front Vertical Frame		1
2	Rear Base Frame		1
3	Base Frame		1
4	Upper Frame		1
5	Guide Rod		2
6	Front Press Base		1
7	Left Butterfly		1
8	Right Butterfly		1
9	Seat Support		1
10	Leg Developer		1
11	Arm Curl Stand		1
12	Backrest Adjustment Frame		1
13	Front Press Stopper		1
14	Foot Plate		1
15	Angled Floating Pulley Bracket		1
16	Front Press Handle		2
17	Swivel Pulley Bracket Frame		1
18	Foot Plate Tube		1
19	Selector Rod		1
20	Left Butterfly Adjustment Frame		1
21	Right Butterfly Adjustment Frame		1
22	Lat Bar		1
23	Shiver Bar		1
24	Rotate Ring		2
25	Swivel Pulley Bracket		2
26	Foam Tube	Ø25mmx400mm	2
27	Weight Stack Cover		2
28	Double Floating Pulley Bracket	218mm x 38mm	2
29	Bracket	180mm x 66mm	1
30	Bracket	140mm x 65mm	1
31	Bracket	140mm x 50mm	2
32	Left Pinch Protector		1
33	Right Pinch Protector		1
34	Selector Stem		1
35	Weight Plate		13
36	Weight Selector Pin		1
37	Upper Cable	3140mm	1
38	Lower Cable	4050mm	1
39	Butterfly Cable	2950mm	1
40	Seat Pad		1

41	Backrest Board		1
42	Arm Curl Pad		1
43	Cable Retainer		14
44	Cable Retainer Bushing		14
45	Ankle Strap		1
46	Single Handle		1
47	Plastic Ring		8
48	Foam Roll End Cap		4
49	Foam Roll		4
50	Butterfly Large Roll		2
51	Lock Knob	M18	2
52	Quick Release Lock Pin		2
53	Bushing	Ø32mm x 19mm	4
54	Bushing	Ø50mm Ø16mm	2
55			
56	Spacer	Ø50mm x 20mm	2
57	Spacer	Ø50mm x 35mm	2
58	Spacer	Ø32mm x 12mm	2
59	Lock Ring		2
60	Grip	150mm	6
61	Washer	Ø30 x Ø10.5mm	2
62	Pulley		11
63	Pulley With Cover		3
64	Rubber Bumper	Ø38mm x 15mm	1
65	Rubber Bumper	Ø62mm x 25mm	2
66	Rubber Bumper	Ø45mm x 40mm	1
67	Bushing	Ø25mm x 10mm	6
68	Sleeve	60mm x 50mm	1
69	Round End Cap	Ø50mm	4
70	End Cap	50mm x 50mm	2
71	End Cap	65mm x 65mm	2
72	End Cap	25mm x 50mm	4
73	Base Frame End Cap	65mm x 65mm	3
74	End Cap	38mm x38mm	1
75	Rubber Bumper	Ø20mm x 29mm	2
76	End Cap	Ø25mm	8
77	Cone-shaped End Cap	Ø25mm	1
78	Combination Lock		1
79	Axle	M10 x 169mm	1
80	Axle	M10 x 71mm	1
81	Hook		4
82	Chain	15-link	1
83	Chain	10-link	1

84	Rivet	Ø4mm x 10mm	8
85	Carriage Bolt	M10 x 85mm	10
86	Allen Bolt	M10 x 150mm	1
87	Allen Bolt	M10 x 85mm	5
88	Allen Bolt	M10 x 80mm	2
89	Allen Bolt	M10 x 65mm	2
90	Allen Bolt	M10 x 50mm	7
91	Allen Bolt	M10 x 30mm	1
92	Allen Bolt	M10 x 20mm	10
93	Allen Bolt	M10 x 16mm	14
94	Allen Bolt	M8 x 85mm	2
95	Allen Bolt	M8 x 40mm	2
96	Allen Bolt	M8 x 22mm	2
97	Allen Bolt	M8 x 18mm	4
98	Allen Bolt	M10 x 45mm	1
99	Philips Screw	M6 x 16mm	2
100	Washer	Ø10mm	73
101	Washer	Ø8mm	14
102	Aircraft Nut	M10	30
103	Aircraft Nut	M8	4
104	Cover Cap	M10	30
105	Bracket	155mm x 50mm	2
	Allen Wrench (Tool)	#5	1
	Allen Wrench (Tool)	#6	2

WEIGHT RESISTANCE CHART

Weight Plate	Front Press	Back Press	Butterfly	Lat Pull	Low Pulley
1	29	32	12	30	35
2	48	52	19	45.2	50
3	68	73	26	60	65
4	86	94	33	75.2	80
5	106	115	40	90	95
6	125	135	47	105	110
7	144	156	54	120.2	125
8	163	177	61	135	140
9	182	198	68	150	155
10	202	219	75	165	170
11	221	240	82	180	185
12	240	260	89	195	200
13	260	280	96	210	215



= 6.9 kg

Εγγύηση Γνησιότητας και Τεχνικής Υποστήριξης

ΕΓΓΥΗΣΗ ΚΑΙ ΧΡΟΝΙΚΗ ΔΙΑΡΚΕΙΑ ΑΥΤΗΣ

Η ΜΕΚΜΑ Α.Ε. εγγυάται όλα τα μέρη του μηχανήματος, για μία χρονική περίοδο που αναφέρεται κατωτέρω, από την ημερομηνία αγοράς, όπως καθορίζεται από το παραστατικό πώλησης. Η ΜΕΚΜΑ Α.Ε. αναλαμβάνει να επισκευάσει το μηχάνημα δωρεάν σε περίπτωση βλάβης που οφείλεται αποκλειστικά σε σφάλμα κατασκευής. Η εγγύηση καλύπτει το κόστος των ανταλλακτικών και την εργασία αποκατάστασης της βλάβης. Ο έλεγχος και η ρύθμιση του μηχανήματος βαρύνει τον πελάτη. Η ευθύνη της ΜΕΚΜΑ Α.Ε. περιλαμβάνει νέα ή ανακατασκευασμένα μέρη, στην επιλογή της, και τεχνική υποστήριξη στην αντιπροσωπεία και στους εμπόρους της για τη συντήρηση του μηχανήματος. Εν τη απουσία ενός εμπόρου, της αντιπροσωπείας ή της παροχής υπηρεσιών επισκευής, αυτές οι εγγυήσεις θα αντιμετωπιστούν άμεσα από τη ΜΕΚΜΑ Α.Ε.. Η περίοδος εξουσιοδότησης ισχύει ως ακολούθως:

Η χρονική διάρκεια της ΕΓΓΥΗΣΗΣ καλής λειτουργίας είναι:

Πλαίσιο 2 έτη, Τροχαλίες και συρματόσχοινα 1 έτος.

ΟΡΟΙ ΕΓΓΥΗΣΗΣ

Η παρούσα εγγύηση ισχύει μόνο εφ' όσον:

1. Επιδειχθεί από τον αγοραστή η νόμιμη απόδειξη αγοράς του μηχανήματος (Τιμολόγιο, Δελτίο Αποστολής ή Δελτίο Λιανικής Πώλησης) που αναφέρει την ημερομηνία αγοράς, τον τύπο του μηχανήματος και τον αριθμό κατασκευής (serial number) αν υπάρχει. Η εγγύηση ισχύει μόνο για τον πρώτο αγοραστή και οπωσδήποτε αποκλείεται η μεταβίβαση της εγγύησης σε τρίτο.
2. Κατάλληλη χρήση του μηχανήματος σύμφωνα με τις οδηγίες που παρέχονται σε αυτό το εγχειρίδιο.
3. Κατάλληλη εγκατάσταση από μια εξουσιοδοτημένη επιχείρηση υπηρεσιών σύμφωνα με τις οδηγίες που παρέχονται στο μηχάνημα.
4. Η εταιρεία διατηρεί το δικαίωμα να καθορίζει αυτή και κατά την κρίση της, την αντικατάσταση ή την επισκευή των ανταλλακτικών, καθώς επίσης, τον τόπο, τον χρόνο και τον τρόπο επισκευής. Ρητώς αναφέρεται ότι αποκλείεται κάθε είδους απαίτηση για αποζημίωση, λόγω προσωρινής έλλειψης ανταλλακτικών και καθυστέρησης αποκατάστασης της βλάβης.
5. Οι ζημιές του μηχανήματος τελειώνουν κατά τη διάρκεια της μεταφοράς και της εγκατάστασης.

ΕΚΠΛΗΡΩΣΗ ΤΗΣ ΕΓΓΥΗΣΗΣ

Η επισκευή του μηχανήματος μπορεί να γίνει:

1. Στο τμήμα service της εταιρείας μας. Η μεταφορά του μηχανήματος από και προς το τμήμα επισκευών, γίνεται με ευθύνη και έξοδα του πελάτη, ο οποίος είναι υπεύθυνος για τη σωστή συσκευασία κατά τη μεταφορά στην αντιπροσωπεία. Η εταιρεία δεν ευθύνεται για τυχόν ζημιές κατά τη μεταφορά από τρίτο.
2. Με μετάβαση του τεχνικού της εταιρείας στο χώρο του πελάτη. Ο χρόνος μετάβασης και τα έξοδα κίνησης του τεχνικού βαρύνουν τον πελάτη και καθορίζονται από τον ισχύοντα τιμοκατάλογο επισκευών της εταιρείας μας.

ΕΞΑΙΡΕΣΕΙΣ ΤΗΣ ΕΓΓΥΗΣΗΣ

Η παρούσα εγγύηση δεν καλύπτει:

1. Πλαστικά, Αφρώδη και Επενδύσεις λοιπών εξαρτημάτων.
 2. Επακόλουθες, παράλληλες ή τυχαίες ζημιές όπως ζημιές ιδιοκτησίας.
 3. Αποζημίωση υπηρεσιών στον καταναλωτή για όσο χρόνο δεν λειτουργεί το μηχάνημα.
- ΔΕΝ ΙΣΧΥΕΙ** οπωσδήποτε η παρούσα εγγύηση, στις παρακάτω περιπτώσεις:
1. Όταν η βλάβη είναι αποτέλεσμα μετατροπών, κακής χρήσης, κακής συντήρησης.
 2. Όταν το μηχάνημα ανοιχτεί ή επισκευαστεί από τρίτους.
 3. Όταν η βλάβη προέρχεται από αμέλεια ή κακή συναρμολόγηση του χρήστη.

4. Όταν γενικώς δεν έχουν ακολουθηθεί οι οδηγίες χρήσης που αναγράφονται στο εγχειρίδιο.

ΕΠΙΣΚΕΥΗ

Κρατήστε την απόδειξη αγοράς σας (ή αντίγραφό της). Αν η υπηρεσία επισκευής εκτελείται, είναι στο συμφέρον σας να λάβετε και να κρατάτε όλες τις αποδείξεις. Αυτή η γραπτή εγγύηση σας δίνει τα συγκεκριμένα νόμιμα δικαιώματα. Μπορείτε επίσης να έχετε άλλα δικαιώματα που ποικίλλουν από κράτος σε κράτος. Η υπηρεσία επισκευής κάτω από αυτήν την εγγύηση πρέπει να ληφθεί με την ακολουθία αυτών των βημάτων, σε εντολή:

1. Επικοινωνήστε με τον εξουσιοδοτημένο έμπορο.
2. Ελάτε σε επαφή με το τμήμα service (210) 2758228.

ΜΗ ΣΤΕΙΛΕΤΕ ΟΠΟΙΟΔΗΠΟΤΕ ΜΗΧΑΝΗΜΑ ΣΤΗΝ ΑΝΤΙΠΡΟΣΩΠΕΙΑ ΧΩΡΙΣ ΠΡΟΗΓΟΥΜΕΝΗ ΕΓΚΡΙΣΗ.

Όλα τα μηχανήματα που φθάνουν χωρίς έγκριση θα απορρίπτονται.

Για περισσότερες πληροφορίες, ή για να έρθει σε επαφή μαζί σας το τμήμα service, επικοινωνήστε στο:

ΜΕΚΜΑ Α.Ε.

Γρηγορίου Λαμπράκη 21 Λυκόβρυση Τ.Κ. 14123

Τηλέφωνο: (210) 2758228 – Fax (210)2774798

E-mail: service@mekma.gr

Τα χαρακτηριστικά γνωρίσματα ή οι προδιαγραφές προϊόντων όπως περιγράφονται ήεπεξηγούνται υπόκεινται σε αλλαγή από τον κατασκευαστή χωρίς ειδοποίηση.

Προϊόν: Pegasus HG2

Ημερομηνία αγοράς:.....



PEGASUS